

型枠用コンタクトアームの交換方法

警告

交換する際は、必ずトリガをロックし、電池パックをはずす。

手順

- ①トリガをロックし、電池パックをはずします。
- ②フィニッシュネイルをマガジン内より抜き取ります。
- ③マガジン後部に収納してある六角棒スパナを矢印方向に引き抜きます。
- ④コンタクトアームをとめている六角穴付ボルトを外して、コンタクトアームを外します。

※ドライバガイドは外さないで下さい。

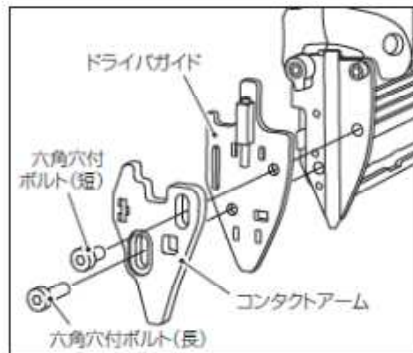
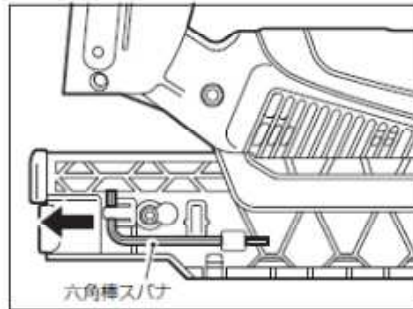

コンタクトアーム C ユニットをドライバガイドの上に重ねて取付け、六角穴付ボルト(短)、六角穴付ボルト(長)を六角棒スパナでしっかりと締めて下さい。

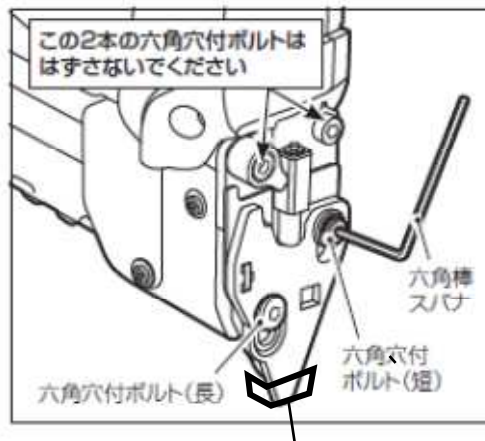

コンタクトアーム C ユニット