

# STAPLER

MAX STAPLER HD-3DEL

MAX

## 針の装てん方法 How to load staples

ハンドルを矢印の方向に開いて  
マガジンに針を入れます

1. Open Handle
2. Insert Staples (Maximum 100pcs)

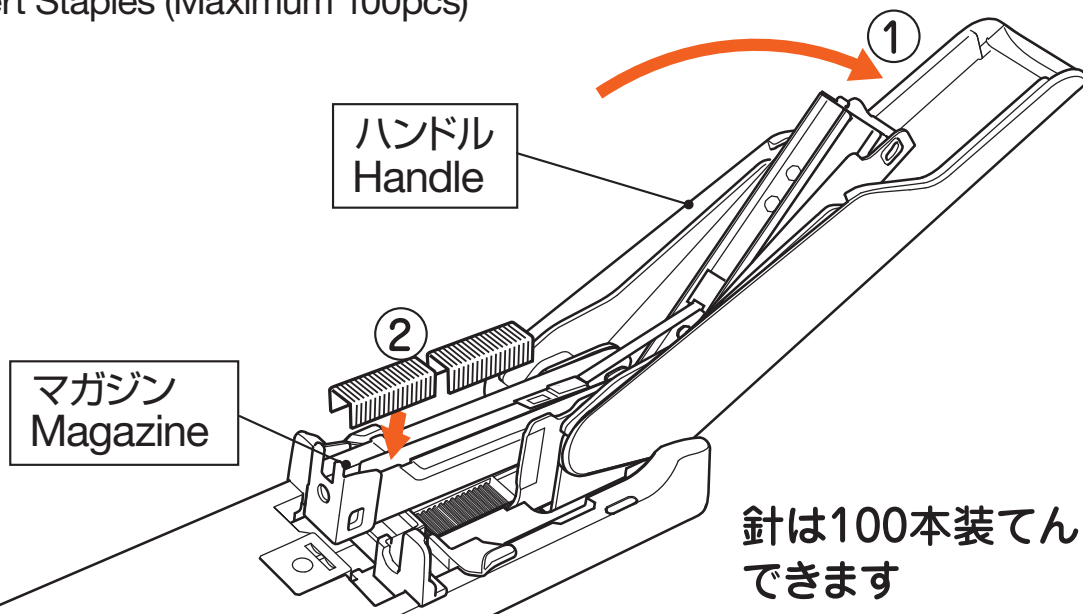

## とじ奥行き調整 How to adjust stapling position

ロックレバーをおこした状態であてつけ部を前後に動かします

1. Pull up Lock Lever
2. Adjust position of Paper Stopper
3. Pull down Lock Lever

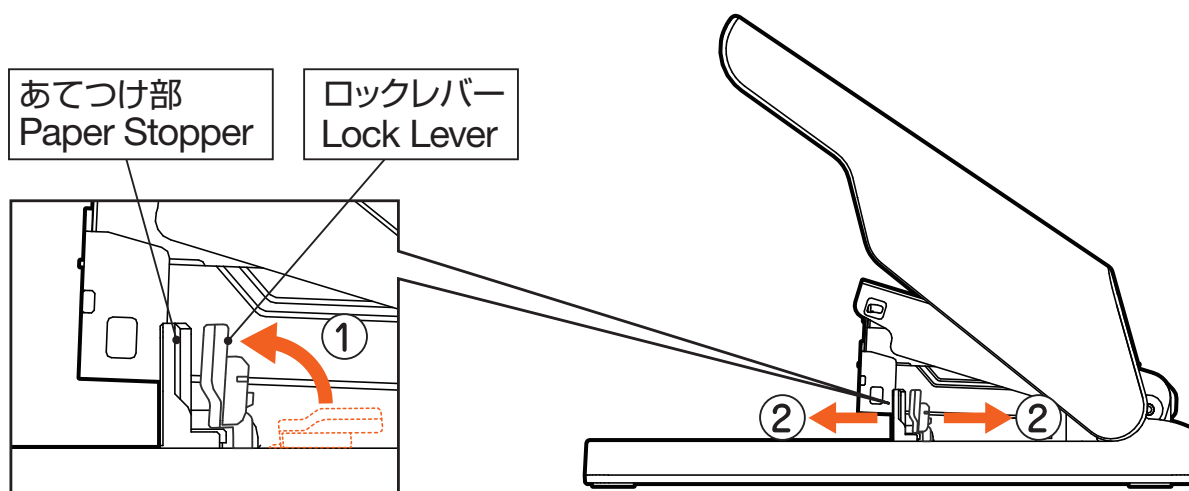

## 針がつまったら How to remove jammed staple

ハンドルを開いて装てんされている針を取り出します

1. Open Handle
2. Take out remaining staples from magazine

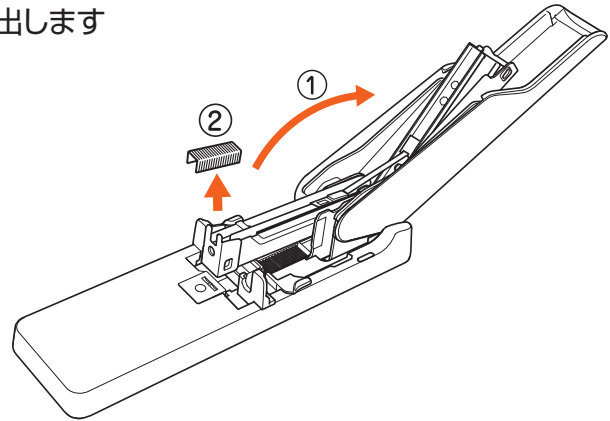

ロックレバーをおこした状態でハンドルを押し下げてマガジン先端から詰まった針を取り除きます

3. Pull up Lock Lever
4. Push down Handle

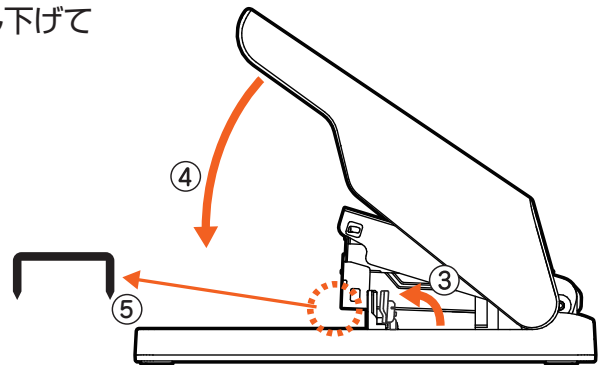

ロックレバーでの針詰りが解消できない場合、マイナスドライバーをマガジン先端の隙間に差し込んで、前後に動かして詰まっている針を取り除いてください。

If the Lock Lever mechanism cannot resolve the jam, insert a flathead screwdriver into the clearance at the tip of magazine and move it back and forth to remove the jammed staples.



**注意**  
**CAUTION**

針除去時には、針の排出口付近を下から覗き込まないでください。  
Do not stare at front edge of the magazine from below.

それでも針が除去できないときは

### マックスエンジニアリングサービス株式会社

東日本／東京サービスステーション

〒190-0022 東京都立川市錦町5-17-19  
TEL 042-548-5332(代)

西日本／大阪サービスステーション

〒550-0014 大阪府大阪市西区北堀江3-9-10 丸一鋼管ビル  
TEL 06-6446-0815(代)

## 使用針 USE STAPLES コピー紙 (64g/m<sup>2</sup> = 55kg紙)

2~30枚とじ用  
for 2~30 sheets



No.3-1M[24/6]



No.3-3M[24/6]

30~75枚とじ用  
for 30~75 sheets



No.3-10mm[24/10]