

マックス釘打機エアネイラ

TA-52シリーズ

取扱説明書

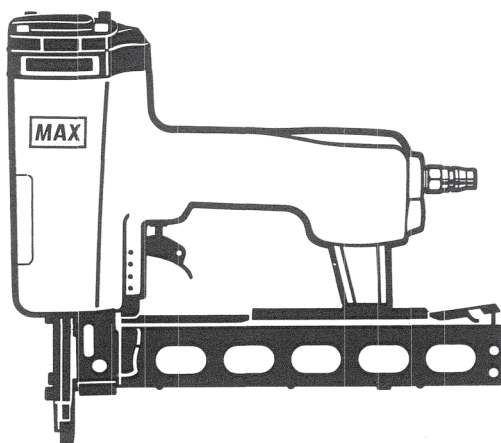

TA-52/432MA
TA-52/732MA
TA-52/625TR
TA-52A/432MA 内装
TA-52/438MA 特注品
TA-52/625WR 特注品

⚠ 警告

- 使用前に必ず取扱説明書を読む。
- 使用の際は、作業者およびまわりの人も必ず保護メガネを着用する。
- 安全装置が完全に作動するか使用前に必ず点検する。正常に作動しない場合は使用しない。
- 打つ時以外は絶対にトリガに指をかけない。
- 射出口を絶対に人体に向けない。
- 移動する時、使用しない時、調整・修理・ステープル装填の時は必ずエアホースをはずす。
- エアコンプレッサ以外の動力源は絶対に使用しない。
- 揮発性可燃物のそばで絶対に使用しない。
- 異常を感じたら絶対に使用しない。

- この取扱説明書は常時内容が確認できるよう保管してください。
- 本機の仕様は機能向上のため、予告なしに変更することがあります。

MAX®

このたびは、マックス釘打機エアネイラTA-52シリーズをお買い上げいただきまして誠にありがとうございます。本機の取扱いにあたって、この取扱説明書を最後までよくお読みください。使用上の注意事項、使用方法、能力などについて十分ご理解の上、安全に適切にご使用くださるようお願いいたします。

 **警告：** この表示は、取扱いを誤った場合に、使用者が死亡または重傷を負う可能性が想定される場合を表しています。

 **注意：** この表示は取扱いを誤った場合に、使用者が傷害を負う危険が想定される場合および物的損害のみの発生が想定される場合を表しています。
また、取扱いを誤った場合には、釘打機本来の性能を発揮しないばかりでなく本機の損傷につながる事が想定される場合を表しています。

目 次

1. 各部の名称	1
2. 安全作業のために	2
3. 安全装置について	10
4. 仕様及び付属品	11
5. 使用方法	13
6. 配管についての注意	15
7. エアホースの接続	16
8. 使用空気圧と打込状態の確認	17
9. ステープルづまりの直し方	18
10. 性能を維持するために	19
11. 保証、アフターサービス、補修用性能部品について	21

全国販売拠点、サービス拠点一覧

1

各部の名称

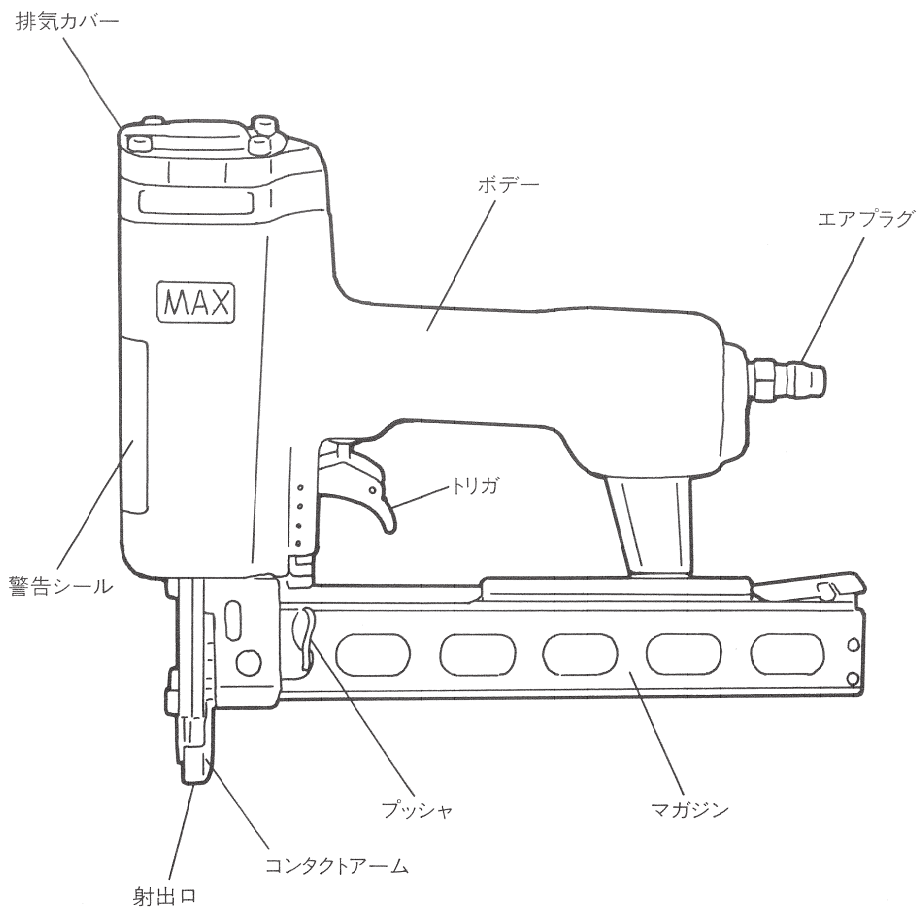

本機は、木材またはそれに類した材料を木材に止めることを目的とした釘打機です。指定以外の用途、使用方法は重大な事故につながる恐れがあります。この取扱説明書の記載事項を厳守してください。作業関係者以外、特に子供は作業場所に近づけないでください。また、本機に触らせないでください。

作業前

- ①使用の際は、作業者およびまわりの人も必ず保護メガネを着用する。

ステープル打ち作業をする時、打ち損じのステープルがはね返り、眼に入ると失明する恐れがあります。作業する本人はもとよりまわりの人も必ず保護メガネを着用してください。

※保護メガネは別売品で販売しております。お買い求めの販売店又はマックスエンジニアリングサービス(株)までお申しつけください。

- ②防音保護具を着用する。

ステープル打ち作業をする時、排気音や排気エアから耳を守るため、作業環境に応じて防音保護具（耳栓等）を着用してください。

- ③作業環境に応じた防具を着用する。

作業環境に応じてヘルメット、安全靴等の防具を着用してください。

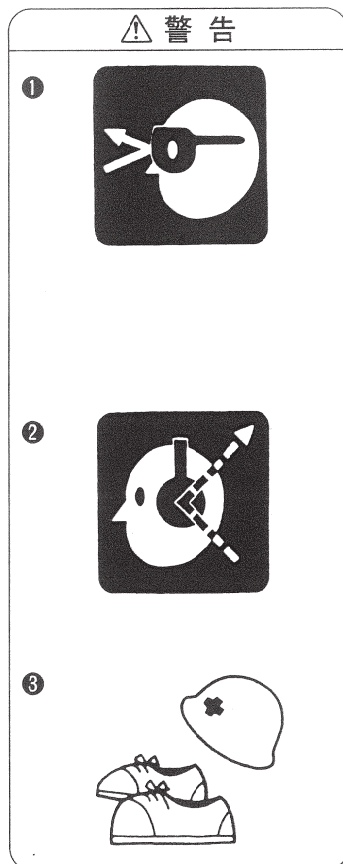

④エアホース接続前に必ず点検する。

エアホースを接続する前に下記の点検を必ず行ってください。

1. ネジの締め付けが緩んでいたり、抜けていないか。
2. 各部部品が外れていたり、傷んでいないか。
3. コンタクトアームがスムーズに動くか。

不完全なまま使うと、事故や破損の原因となります。異常のある場合は、お買い求めの販売店又はマックスエンジニアリングサービス(株)へ点検・修理に出してください。

⑤エアコンプレッサ以外の動力源は絶対に使用しない。

本機はエアコンプレッサによる圧縮空気を動力源とする工具です。圧縮空気以外の高圧ガス（例：酸素、アセチレン等）を使うと異常燃焼をおこし爆発の危険を伴いますので、エアコンプレッサ以外は絶対に使用しないでください。

⑥エアホース接続の時には必ず厳守する。

エアホースを接続するときは誤って作動させないよう下記のことを必ず守ってください。

1. トリガに指をかけない。
2. コンタクトアームに触れない。
3. コンタクトアームを押し上げた状態にしない。
4. 射出口を人体に向けない。

⚠ 警告

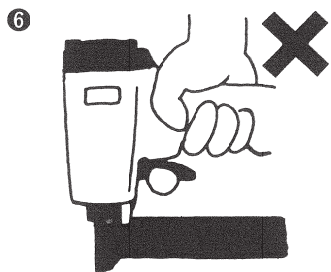
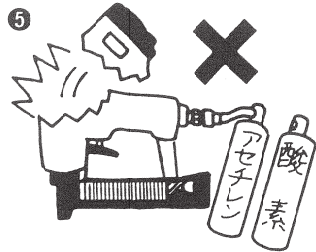
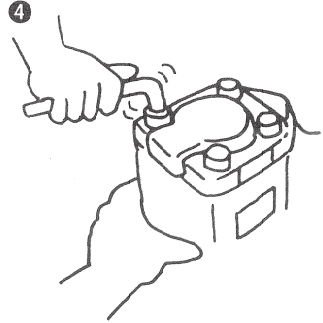

⑦ エアホース接続時には必ず確認する。

使用前にはステーブルを装填しないでエアホースを本機に接続し下記の確認を必ず行ってください。

1. エアホースを接続しただけで作動音がしないか。
2. エアもれや異常音がしないか。

エアホースを接続しただけで作動したり、エアもれや異常音がする場合は故障しています。そのまま使うと事故の原因となりますので、絶対に使用しないでください。異常のある場合はお買い求めの販売店又はマックスエンジニアリングサービス(株)に点検・修理に出してください。

⑧ 安全装置が完全に作動するか使用前に必ず点検する。正常に作動しない場合は使用しない。

使用前には必ず安全装置が完全に作動するか、確認してください。ステーブルを装填しないでエアホースを接続して確認してください。

(10ページ参照)

※ 下記の場合には安全装置が故障していますから本機を絶対に使用しないでください。

1. トリガを引いただけで、作動音がる。
2. コンタクトアームを対象物に当てただけで、作動音がする。

異常のある場合はお買い求めの販売店又はマックスエンジニアリングサービス(株)に点検・修理に出してください。

⑨ 指定ステーブルを必ず使用する。

指定されたステーブルと異なるものを使用すると本機の故障や事故の原因となりますので、必ず指定のステーブルをご使用ください。

(11ページ参照)

⚠ 警告

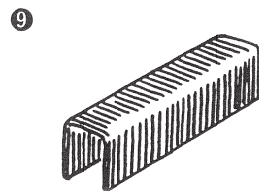
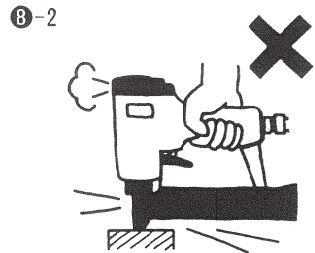
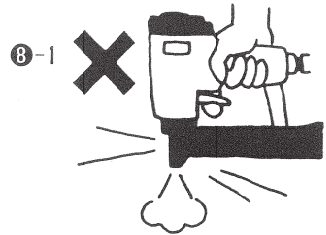
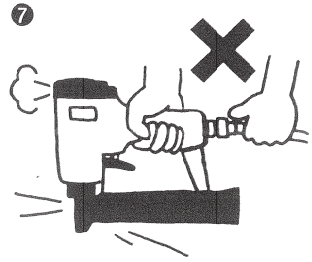

⑩ 作業場所を常に整理する。

作業場所が乱雑だとつまづくなどして思わぬ事故の原因となります。作業場所は常に整理整頓をして安定した姿勢で作業を行ってください。

⚠ 警告

⑩

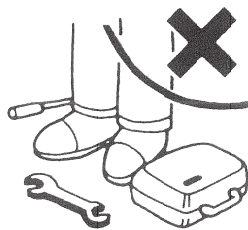

作業中

① 使用空気圧を必ず守る。

本機の使用空気圧範囲は4~7kgf/cm² (0.39~0.69 MPa)です。対象物によりその範囲内で調整し使用してください。7kgf/cm² (0.69MPa)を超えた圧力で使用すると本機の寿命を早めたり損傷によって危険を生じる恐れがあります。

⚠ 警告

①



② 打つ時以外は絶対にトリガに指をかけない。

トリガに指をかけたまま本機を取り回し、誤って発射した場合は思いがけない事故につながります。ステープルを打つ時以外は絶対にトリガに指をかけないでください。

②

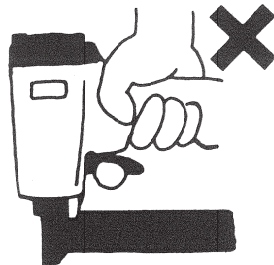

③ 射出口を絶対に人体に向けない。

射出口を人に向け、誤って発射した場合には思いがけない事故につながります。また、射出口付近に手足等を近づけての作業は危険ですからさけてください。同時に打ち損じたステープルが人に当たらないよう作業中はまわりの人に注意をはらってください。

③

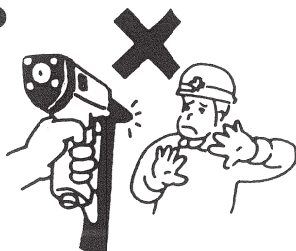

④ 向い合わせのステープル打ちは絶対にしない。

向い合ってステープル打ち作業をすると、打ち損じたステープルが前の作業者にあたり、思わぬ怪我をすることがありますので、向い合わせのステープル打ちは絶対にしないでください。

⑤ 射出口を確実に対象物に当てる。

射出口を確実に対象物に当てないと、一度打ったステープルや木の節などに当たった場合ステープルがはねたり、それたりして大変危険です。また、本機が強く反発することもあり危険ですから、射出口を確実に対象物に当ててください。

⑥ 揮発性可燃物のそばで絶対に使用しない。

本機やエアコンプレッサを揮発性可燃物（例：シンナー、ガソリン等）のそばで使うとステープル打込時の火花による引火や、空気といっしょに吸入圧縮され、爆発の危険を伴いますので、揮発性可燃物のそばでは絶対に使用しないでください。

⑦ 移動する際は、必ずエアホースをはずす。

エアホースを接続した状態でトリガに指をかけたまま本機を持ち歩いたり、手渡し等をし、誤って発射した場合には思いがけない事故につながります。移動する際は、必ずエアホースをはずしてください。

⑧ 作業中断時は必ずエアホースをはずす。

作業中のステープル装填、調整及びステープルづまりを直すときは誤ってステープルを発射すると危険ですから、必ずエアホースをはずしてください。



⑨異常を感じたら絶対に使用しない。

作業中に本機の調子が悪かったり、異常を感じたら、ただちに使用を中止してください。異常のある場合はお買い求めの販売店又はマックスエンジニアリングサービス(株)に点検・修理に出してください。



作業後

①作業終了時には必ずエアホースをはずす。

作業終了時には、必ずエアホースをはずしてください。

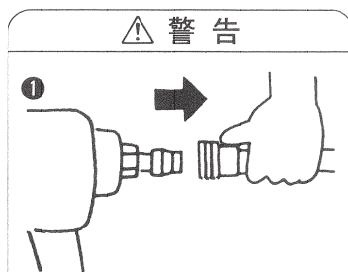

②作業終了時には必ずステープルを抜き取る。

ステープルをマガジン内に残しておくと、次に使用するとうっかり手を触れたり、誤って作動させた場合、思わぬ事故につながる可能性があります。作業終了時には必ずマガジン内のステープルを抜きとってください。

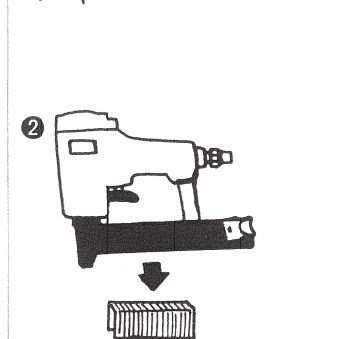

③本機を絶対に改造しない。

本機を改造すると、本来の性能が発揮できないばかりでなく安全性が損なわれますので、絶対に行わないでください。

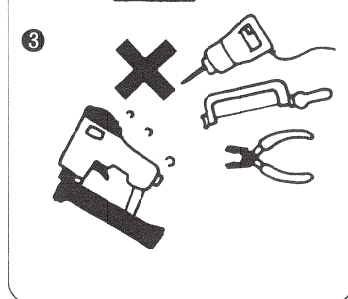

屋外作業について

① 足場の安全性を十分に確認する。

足場を使っての高所作業の場合、ステーブル打ち作業中に落ちることのないように充分足場の安全性を確認してください。

② エアホースの確保。

高所作業の場合、エアホースは作業場所の近くに必ず固定箇所を作ってください。これは不用意にホースが引っぱられたり、引っかかったりしたときの危険を防ぐためです。また、ホースのたるみやねじれのないように注意してください。

③ 直射日光をさける。

本機やエアセット、エアコンプレッサは直射日光に長時間あてたまま放置しないでください。また、エアコンプレッサはできるだけ日陰に設置して使用してください。

打ち方

④ 水平面のステーブル打ち

前進姿勢でステーブル打ち作業を行ってください。安全で疲労が少なく、正確で速い作業ができます。後退しながらの作業は足をとられるなど危険です。

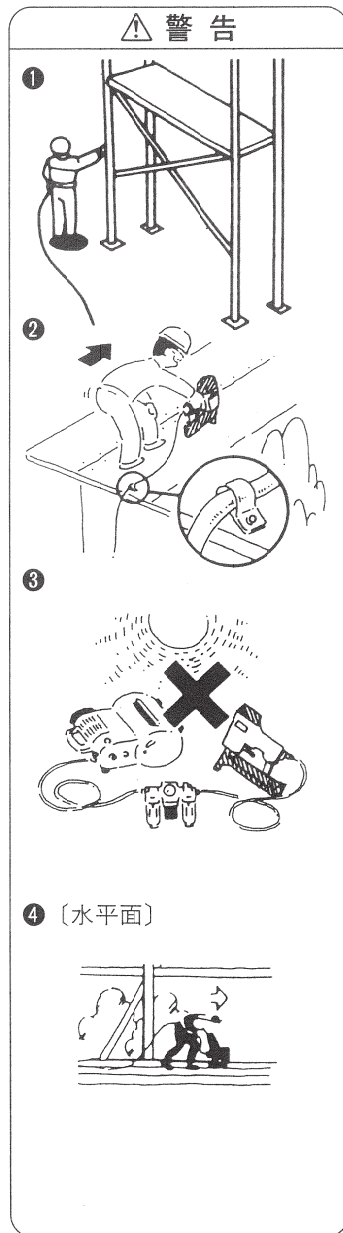

⑤ 垂直面のステープル打ち

本機を手の届く最も高いところまで差し上げ、上から順に下へステープル打ち作業を行ってください。

疲労の少ない作業ができます。

※内、外壁の同時打ちは絶対にしないでください。

⑥ 傾斜面のステープル打ち

下から上に向かって前進姿勢でステープル打ち作業を行ってください。上から下に後退すると足を踏みはずす危険があります。

⚠ 警告

⑤ 〔垂直面〕**⑥** 〔傾斜面〕

3 安全装置について

ステーブル打ち作業の安全と仕上りの美しさを確保するため、本機には次のような安全装置がついています。

●メカニカル安全装置

これはコンタクトアームとトリガが同時に作動しないと発射しないメカニズムです。つまりトリガを引いただけではステーブルは発射せず、また、コンタクトアームを打込対象物に当てただけでもステーブルは発射しません。コンタクトアームを対象物に当てる動作とトリガを引くという動作が重なってはじめてステーブルは発射されます。 〈図-1〉

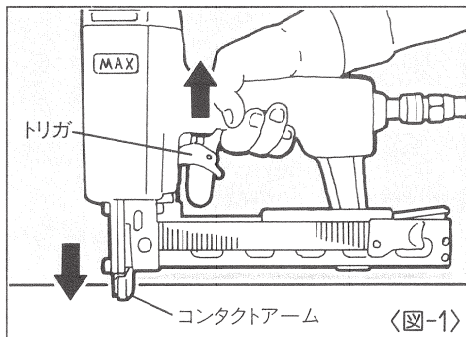

⚠ 警告

●安全装置が完全に作動するか使用前に必ず点検する。正常に作動しない場合は使用しない。

使用前には必ず安全装置が完全に作動するか、確認してください。ステーブルを装填しないでエアホースを接続して確認してください。

※下記の場合には安全装置が故障していますから本機を絶対に使用しないでください。

- 1.トリガを引いただけで、作動音がする。
- 2.コンタクトアームを打込対象物に当てただけで、作動音がする。

異常のある場合はお買い求めの販売店又はマックスエンジニアリングサービス(株)に点検・修理に出してください。

4

仕様及び付属品

商 品 名	マックス釘打機エアネイラ				
商 品 記 号	TA-52/432MA TA52A/432MA内装	TA-52/438MA (特注品)	TA-52/732MA	TA-52/625TR	TA-52/625WR (特注品)
バルブ機構	ヘッドバルブ方式				
ステーブル 送り機構	プッシャバネ送り方式				
マガジン形式	上入れプッシャ方式				
寸 法	(H) 243× (W) 64× (L) 310mm				
重 量	2.1kg	2.4kg	2.2kg		
ステーブル 装 填 数	168本(2連)			100本(2連)	80本(2連)
使用空気圧範囲	4~7kgf/cm ² (0.39~0.69MPa)				
使用ホース内径	内径6mm以上				
使用オイル	タービン油 2種ISO VG32 (JIS K2213)				
安 全 装 置	メカニカル方式				
付 属 品	六角棒スパナ4、油さし(油入)、ポンチ02				
使用ステーブル	416MA 419MA 422MA 425MA 428MA 432MA	419MA 422MA 425MA 428MA 432MA 438MA	722MA 725MA 732MA	613TR-D 619TR-D 625TR-D 621T 625T	619WR-D 625WR-D

<使用ステーブルサイズ>

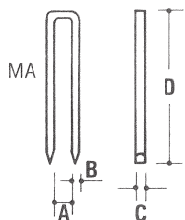

<TA-52/432MA, TA-52A/432MA内装> (単位: mm)

ステーブル	A	B	C	D	先端形状
416MA	4	1.1	1.3	16	チゼルポイント
419MA	//	//	//	19	//
422MA	//	//	//	22	//
425MA	//	//	//	25	//
428MA	//	//	//	28	//
432MA	//	//	//	32	//

<TA-52/438MA>

(単位: mm)

ステーブル	A	B	C	D	先端形状
416MA	4	1.1	1.3	16	チゼルポイント
419MA	//	//	//	19	//
422MA	//	//	//	22	//
425MA	//	//	//	25	//
428MA	//	//	//	28	//
432MA	//	//	//	32	//
438MA	//	//	//	38	//

<TA-52/732MA>

(単位: mm)

ステーブル	A	B	C	D	先端形状
722MA	7	1.1	1.3	22	チゼルポイント
725MA	//	//	//	25	//
732MA	//	//	//	32	//

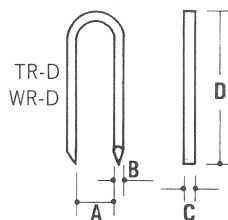
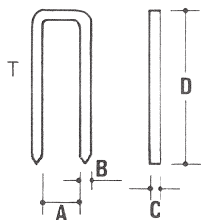

<TA-52/625TR>

(単位: mm)

ステーブル	A	B	C	D	先端形状
613TR-D	6	1.4	1.6	13	ダイバーゼットポイント
619TR-D	//	//	//	19	//
625TR-D	//	//	//	25	//
621T	//	//	//	21	チゼルポイント
625T	//	//	//	25	//

<TA-52/625WR>

(単位: mm)

ステーブル	A	B	C	D	先端形状
619WR-D	6	1.8	1.6	13	ダイバーゼットポイント
625WR-D	//	//	//	19	//

5 使用方法

使用前に本機とエアコンプレッサを接続しないで使い方を覚えてください。

【ステープルの装填方法】

⚠ 警告

- ステープルを装填するときは、必ずエアホースをはずす。

手順

- ①プッシャを引いてマガジンのフックに引っかけます。 <図-2>

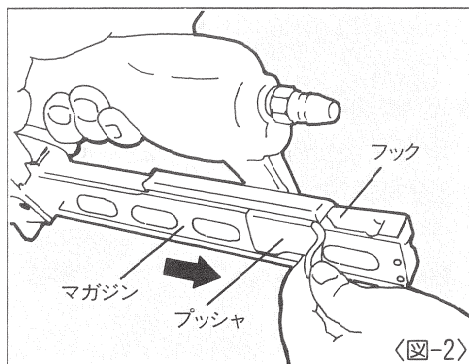

- ②ステープルの先端でテールプレートを押し開きながら、ステープルをマガジンにまたがせて入れます。 <図-3>

- ③プッシャをマガジンのフックからはずします。

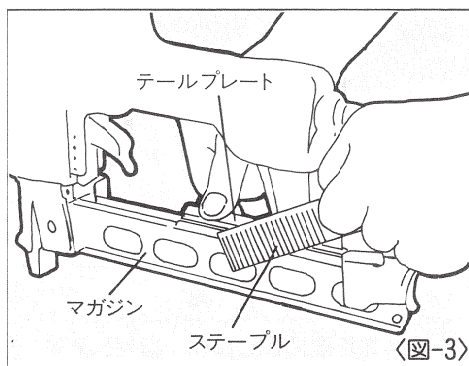

【打ち方】

●トリガ打ち

打込位置を正確にねらうには、ステーブルを打とうとする場所にコンタクトアームの先端を押し当ててからトリガを引きます。 〈図-4〉

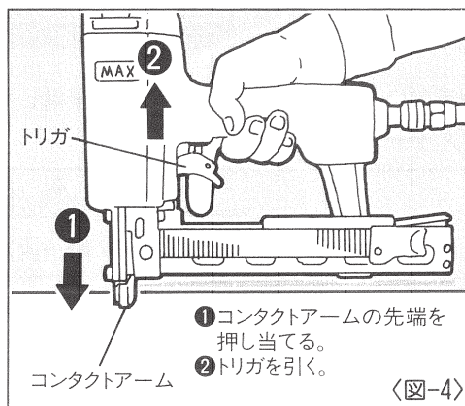

●コンタクト打ち

早く打ちたい時は、トリガを引いたままステーブルを打とうとする場所にコンタクトアームの先端を打ち当てるだけで連続作業ができます。 〈図-5〉

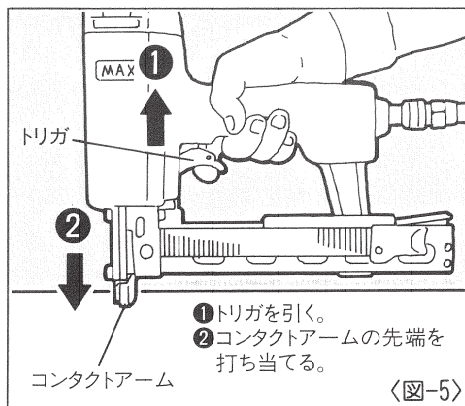

【排気穴の変え方】

⚠ 警告

●排気穴を変えるときは、必ずエアホースをはずす。

排気穴の方向は作業状況にあわせて、「前」「左」「右」に変えることができます。変更方法は、排気カバーの上についているボルトを付属品の六角棒スパナ4ではずし、排気カバーの位置を変えます。 〈図-6〉

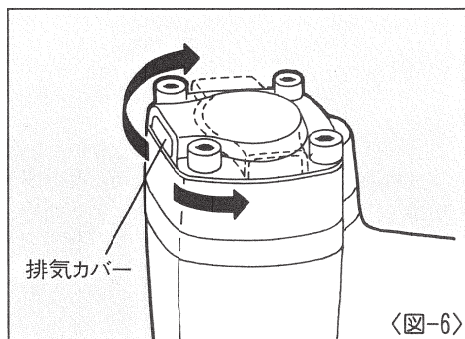

6 配管についての注意

⚠ 警告

●エアコンプレッサ以外の動力源は絶対に使用しない。

- ①動力源は必ずエアコンプレッサをお使いください。高圧ガス(例：酸素、アセチレン等)は絶対に使わないでください。
- ②エアセットはできるだけ本機1台に1セット取付けるようにしてください。
- ③エアホースは内径6mm以上、長さ30m以内で使用してください。エアセット使用時は、エアセットから釘打機までのエアホースを内径6mm以上、長さ5m以内で使用してください。

〈図-7〉

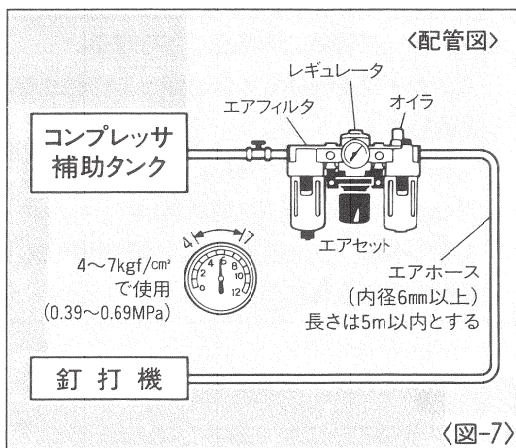

⚠ 警告

- エアホース接続の時は必ず厳守する。

エアホースを接続する時は誤って作動させないように下記のことを必ず守ってください。

- 1.トリガに指をかけない。
- 2.コンタクトアームに触れない。
- 3.コンタクトアームを押し上げた状態にしない。
- 4.射出口を人体に向けない。

手順

- ①エアプラグにエアホースのエアチャックを接続します。 <図-8>

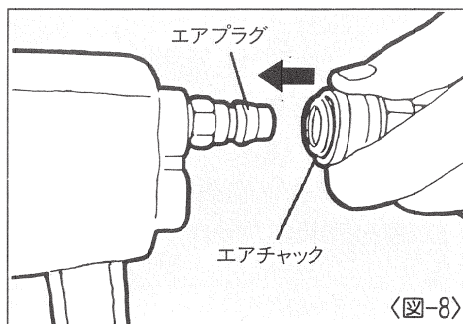

⚠ 警告

- 作業中断時は必ずエアホースをはずす。

8

使用空気圧と打込状態の確認

- 本機を使用する場合、打込対象部材の硬さにより使用空気圧を設定しますが、通常は 6kgf/cm^2 (0.59MPa) に圧力をセットします。作業中ステープル頭が浮いたり、沈みすぎたりした場合は、エアセットのレギュレータでステープル頭が打込対象部材に対し面一になるように圧力調整してください。 〈図-9〉

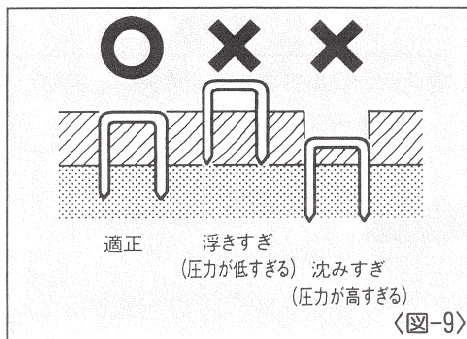

- 打込対象物の硬軟、使用するステープルの長短で多少圧力がちがいますので作業前にテスト打ちを行なって圧力調整をしてください。

⚠ 警告

- 7kgf/cm^2 (0.69MPa) を超えた圧力では絶対に使用しない。

⚠ 警告

- ステープルづまりを直す時は、必ずエアホースをはずす。

手順

- ①エアホースをはずします。
- ②ステープルをマガジン内より抜き取りま
す。
- ③マガジン部の六角穴付ボルト 4 本をはず
し、ドライバガイドを取りはずします。

〈図-10〉

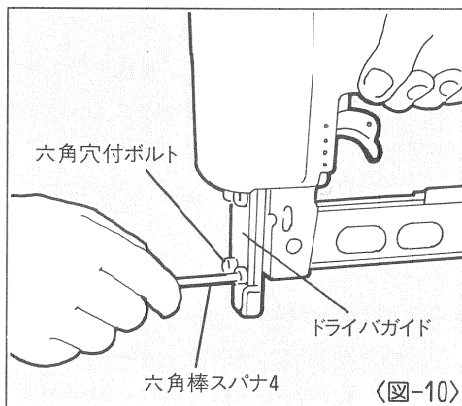

〈図-10〉

- ④ノーズ内部につまったステープルを細い
鉄棒や⊖ドライバーで取り除きます。

〈図-11〉

- ⑤ドライバガイドをセットしてステープル
を入れ、プッシャをもどします。

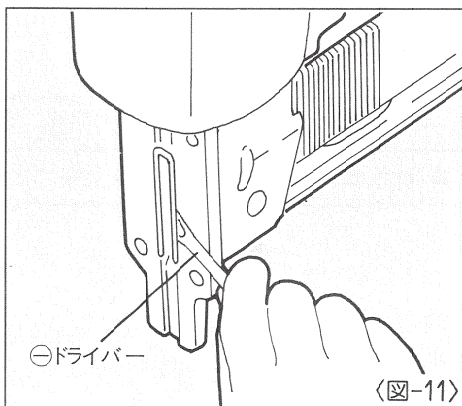

〈図-11〉

10 性能を維持するために

①本機を大切に使う

落したり、ぶつかけたり、叩いたりしますと、変形、亀裂や破損を生じる場合があります。危険ですから、絶対に落したり、ぶつかけたり、叩いたりしないでください。

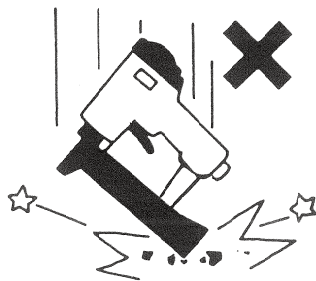

②カラ打ちをしない

ステーブルを装填しないでカラ打ちをくり返し行うと各部の耐久性が低下しますのでさけてください。

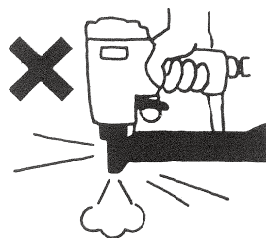

③エアセットを使用する

エアセットを使わないとエアコンプレッサ内の水分やゴミが本機内に入り、錆や摩耗が発生して作動不良の原因になります。なお、エアセットから本機までのエアホースは長すぎると圧力低下となりますので5m以内にしてください。

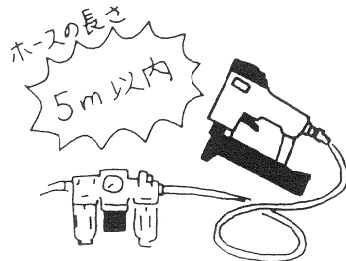

④本機の水抜きをする

作業終了時エアプラグを下に向け十分水抜きしてください。



⑤指定オイルを注油する

オイルはタービン油2種ISO VG32 (JIS K2213) を必ずお使いください。使用前使用後にエアプラグの口より2~3滴注油してください。指定外のオイルを使用しますと、能力低下や故障の原因となります。

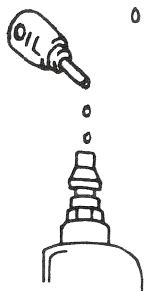

⑥エアコンプレッサのタンク、補助タンク、エアセットのエアフィルタの水抜きをする

エアコンプレッサのタンク、補助タンク、エアセットのエアフィルタに水がたまると能力低下や故障の原因となりますので定期的に水抜きをしてください。

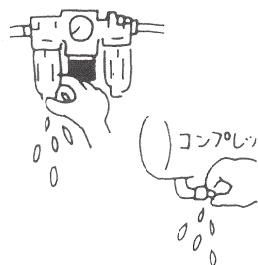

⑦定期的に点検する

本機の性能を維持するために清掃、点検を定期的に行ってください。点検はお買い求めの販売店又はマックスエンジニアリングサービス(株)にお申し付けください。

【保証について】

- 本機には保証書（梱包箱に添付）がついています。
- 所定事項の記入および記載内容をお確かめのうえ、大切に保管してください。
- 本機の基本保証期間はご購入日より1年間です。
「お客様登録カード」にて登録手続きしていただいたお客様に限り、保証期間が2年間となります。

【アフターサービスについて】

- 本機の調子が悪いときは、使用を中止して、お買い求めの販売店又はマックスエンジニアリングサービス(株)にご相談ください。
- 保証期間中の修理は保証書の記載内容に基づいて修理させていただきます。詳しくは保証書をご覧ください。
- 保証期間経過後の修理は、修理によって機能が維持できる場合に、ご要望により有償修理させていただきます。

【補修用性能部品の最低保有期間】

- 本機の補修用性能部品の最低保有期間は、製造打ち切り後6年です。
- 補修用性能部品とは、本機の性能を維持するために必要な部品です。

●マックスお客様ご相談ダイヤル

0120-228-358

『ナンバーディスプレイ』を利用しています。

マックス株式会社

●販売拠点等

札幌	支店	〒060-0041	北海道札幌市中央区大通東6-12-8	TEL (011) 261-7141
仙台	支店	〒984-0015	宮城県仙台市若林区卸町5-3-4	TEL (022) 236-4121
盛岡	営業所	〒020-0824	岩手県盛岡市東安庭2-10-7	TEL (019) 621-3541
東京	支店	〒103-8502	東京都中央区日本橋箱崎町6-6	TEL (03) 3669-8101
横浜	営業所	〒241-0822	神奈川県横浜市旭区さちが丘7-6	TEL (045) 364-5661
新潟	営業所	〒955-0081	新潟県三条市東裏館2-14-28	TEL (0256) 34-2112
多摩	営業所	〒190-0022	東京都立川市錦町5-17-19	TEL (042) 528-3051
群馬	営業所	〒370-0031	群馬県高崎市上大類町412	TEL (027) 353-7075
長野	営業所	〒399-0033	長野県松本市笹賀8155	TEL (0263) 26-4377
東名	東営業所	〒300-0811	茨城県土浦市上高津915-1	TEL (029) 835-7322
名古屋	支店	〒462-0819	愛知県名古屋市中区平安2-4-87	TEL (052) 918-8619
静岡	営業所	〒420-0067	静岡県静岡市葵区幸町29-1	TEL (054) 205-3535
金沢	営業所	〒921-8061	石川県金沢市森戸2-15	TEL (076) 240-1871
大阪	支店	〒553-0004	大阪府大阪市福島区玉川1-3-18	TEL (06) 6444-2077
京滋	営業所	〒612-8414	京都府京都市伏見区竹田段川原町195	TEL (075) 645-5061
岡山	営業所	〒700-0971	岡山県岡山市北区野田3-23-28	TEL (086) 246-9516
四国	営業所	〒761-8056	香川県高松市上天神町761-3	TEL (087) 866-5599
松山	営業所	〒790-0036	愛媛県松山市小栗6-1-22第1白石ビル1F	TEL (089) 913-1893
沖縄	営業所	〒901-2127	沖縄県浦添市屋富祖1-5-11	TEL (098) 875-3577
広島	支店	〒733-0035	広島県広島市西区南観音7-11-24	TEL (082) 291-6331
福岡	支店	〒812-0006	福岡県福岡市博多区上牟田1丁目5-1	TEL (092) 411-5416
南九州	営業所	〒891-0115	鹿児島県鹿児島市東開町3-24	TEL (099) 269-5347
マックス販売株式会社	本社	〒331-0823	埼玉県さいたま市北区日進町3-421	TEL (048) 651-5346

●マックスエンジニアリングサービス (株)

本社・高崎サービスステーション	〒370-0031	群馬県高崎市上大類町412	TEL (027) 350-7820
札幌サービスステーション	〒060-0041	北海道札幌市中央区大通東6-12-8	TEL (011) 231-6487
仙台サービスステーション	〒984-0002	宮城県仙台市若林区卸町東2-1-29	TEL (022) 237-0778
埼玉サービスステーション	〒331-0823	埼玉県さいたま市北区日進町3-421	TEL (048) 667-6448
名古屋サービスステーション	〒462-0819	愛知県名古屋市中区平安2-4-87	TEL (052) 918-8624
大阪サービスステーション	〒553-0004	大阪府大阪市福島区玉川1-3-18	TEL (06) 6444-2089
広島サービスステーション	〒733-0035	広島県広島市西区南観音7-11-24	TEL (082) 291-5670
福岡サービスステーション	〒812-0006	福岡県福岡市博多区上牟田1丁目5-1	TEL (092) 451-6430

●住所、電話番号などは都合により変更になる場合があります。



3435430
231130-01/02

便利メモ

お名前				商品名 TA-52シリーズ
お買い上げ日	年	月	日	製造番号
販売店名				☎