

MAX

取扱説明書

プロ用

このたびはマックスエアタンクをお買い上げいただきまして誠にありがとうございます。本機の取扱いにあたって、この取扱説明書を最後までよくお読みください。使用上の注意事項、使用方法、能力などについて十分ご理解の上、安全に適切にご使用くださるようお願いいたします。

警告

- 使用前に必ず取扱説明書を読む。
- 本機はマックススーパーエア・コンプレッサ (AK-1310Eシリーズ) 専用エアタンクです。指定以外の用途、使用方法では絶対に使用しない。
- 本機の設置場所は硬く水平な所とする。不安定な場所では絶対に使用しない。
- 揮発性可燃物 (ガソリン、シンナー等) のある場所では絶対に作動させない。
- 高温や直射日光が当たる場所では絶対に使用しない。
- 異常を感じたら絶対に使用しない。
- 移動時・作業終了時は必ずドレンコックをゆるめ、エアタンク内のドレンと圧縮空気を排出する。
- 改造及び衝撃を絶対に加えない。

この取扱説明書は常時内容が確認できるよう保管してください。
本機の仕様は機能向上のため、予告なしに変更することがあります。

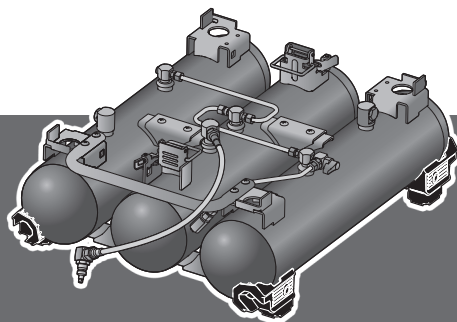

マックス スーパーエア・タンク

AK-T16(44K)

AK-1310Eシリーズ専用タンク

このたびは、マックス スーパーエア・タンクをお買い上げいただきまして誠にありがとうございます。本機の取扱いにあたって、この取扱説明書を最後までよくお読みください。使用上の注意事項、使用方法、能力などについて十分ご理解の上、安全に適切にご使用くださるようお願いいたします。

■表示の意味について



誤った取り扱いをしたときに、使用者が死亡または重傷を負う可能性が想定される内容のご注意。



誤った取り扱いをしたときに、使用者が傷害を負う可能性が想定される内容及び物的損害のみの発生が想定される内容のご注意。

なお、**注意**に記載した事項でも、状況によっては重大な結果に結び付く可能性があります。いずれも安全に関する重要な内容を記載していますので、必ず守ってください。

■表示絵について



この記号は「してはいけないこと」を意味しています。
この記号の中や近くが表示は具体的な禁止内容です。

【現品の確認】

●エアタンクが到着しましたら次の確認を行ってください。

- ①ご注文の商品かどうか。
- ②輸送による破損や部品の紛失がないかどうか。

※上記の点で不都合がありましたら、お買求めの販売店へご相談ください。

目 次

各部の名称	3
安全作業のために	4
仕様	9
エアコンプレッサとの接続方法	10
エアコンプレッサからの取り外し方	13
性能を維持するために	15
保証、アフターサービスについて	16

各部の名称

AK-T16(44K)

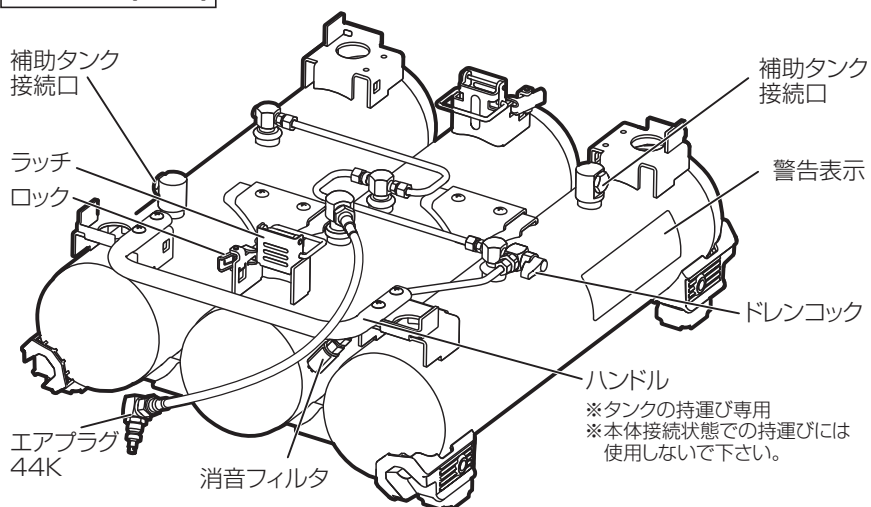

●ドレンコック

一日一回以上、作業終了後に圧縮空気とドレン(水など)を抜いてください。

●エアプラグ44K

専用エア取入口になります。

●警告表示

使用上の警告事項を記載してあります。使用時は必ず読んでください。

●付属品

エアチャック44K(リング付き)

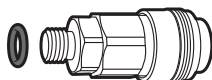

⚠ 安全作業のために

本機はマックススーパーエア・コンプレッサ (AK-1310Eシリーズ) のタンク容量を補助することを目的とした専用エアタンクです。指定以外の用途、使用方法是重大な事故につながる恐れがあります。この取扱説明書の記載事項を厳守してください。作業関係者以外、特に子供は作業場所に近づけないでください。また、本機に触らせないでください。

※文中の各部品設置箇所は1ページ「各部の名称と接続システム参考例」にて確認してください。

作業前

⚠ 警告

① 作業環境に応じた防具等を必ず着用する。

作業環境に応じて保護メガネ・防音保護具・保安帽・安全靴等の防具を着用してください。

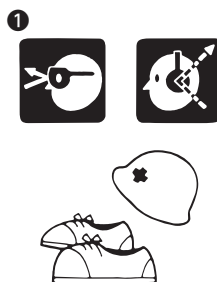

② 使用前に必ず点検する。

エアタンク内に圧縮空気を充填する前に次の点検を必ず行ってください。

1. ボルト・ナットやネジの締め付けが緩んでいたり、抜けていないか。
2. 各部部品が外れていたり傷んでいないか。

不完全なまま使うと事故や破損の原因となります。異常のある場合は、お買い求めの販売店又はマックスエンジニアリングサービス(株)へ点検・修理に出してください。

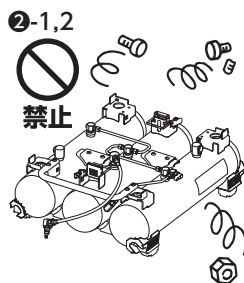

⚠ 安全作業のために

⚠ 警告

④ 本機の設置場所に関する注意

1. 硬く水平な場所に必ず設置する。

移動や落下の危険性のある不安定な場所には絶対に設置しないでください。

2. 揮発性可燃物 (ガソリン・シンナー等) のある場所には絶対に設置しない。

3. 高温や直射日光が当たる場所は避け、風通しのよい日陰などに設置する。

4. ゴミ (木クズなど) ・ホコリの多い場所には設置しない。

5. 適正な設置方向に必ず設置する。

1ページ「各部の名称と接続システム参考例」のイラストを参考に適正な設置をしてください。

④ AK-1310Eとの接続は接続方法の手順で確実に行う。

③-1



禁止

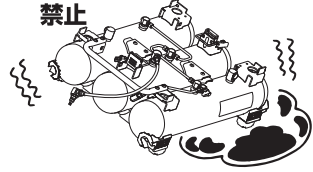

③-2



禁止



③-3



禁止

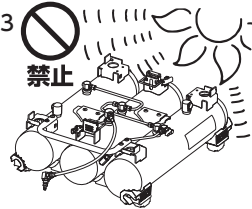

③-4



禁止

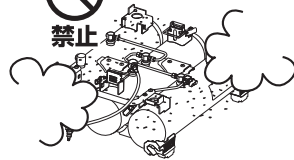

安全作業のために

警告

- ⑤AK-1310Eを乗せた時にラッチで確実に固定する。
- ⑥エアプラグ44Kの接続ホースにキズが無いことを確認する。
- ⑦配管部を持たない。
- ⑧AK-1310E以外に接続しない。

異常のある場合は、お買い求めの販売店又は
マックスエンジニアリングサービス㈱に点検・修理に
出してください。

⚠ 安全作業のために

作業中

⚠ 警告

- ① 揮発性可燃物のある場所では絶対に使用しない。
ガソリン、シンナー、ガス、塗料、接着剤などのそばでは、引火または爆発の恐れがあるので絶対に使用しないでください。
- ② 火気や燃えやすいもののそばでは絶対に使用しない。
- ③ 不安定な場所では絶対に使用しない。
移動や落下の危険性のある場所では絶対に使用しないでください。
- ④ 高温や直射日光が当たる場所は避け、必ず風通しのよい日陰などで使用する。
- ⑤ ゴミ（木クズなど）・ホコリの多い場所には設置しない。
- ⑥ 適正な設置方向に必ず設置する。
1ページ「各部の名称と接続システム参考例」のイラストを参考に適正な設置をしてください。

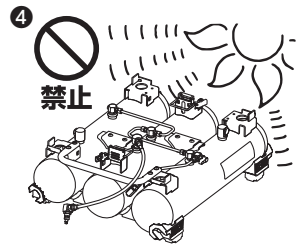
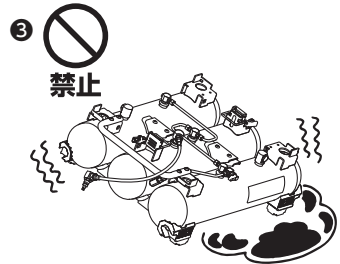
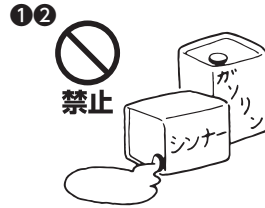

⚠ 安全作業のために

⚠ 警告

⑦ 上部に座ったり物をのせることは絶対にしない。

本機の故障や破損を招くおそれがありますので、上部に座ったり、物をのせないでください。



⑧ 異常を感じたら絶対に使用しない。

機械の調子が悪い時、異常に気づいた時は直ちに使用をやめ、点検・修理に出してください。

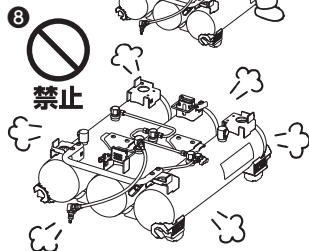

作業後

⚠ 警告

① 作業終了時には、必ずドレンコックをゆるめエアタンク内のドレン（水など）と圧縮空気を排出する。

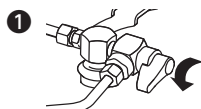

② 本機を分解しない。

万一故障した時は、点検・修理に出してください。



③ 本機に改造や衝撃を加えることは、絶対に行わない。

本機を改造したり、衝撃を加えると本来の性能が発揮できないばかりでなく安全性が損なわれますので絶対に行わないでください。



仕様

項 目	商品仕様
商 品 名	マックススーパーエア・タンク
商 品 記 号	AK-T16 (44K)
寸 法	(H)202 x (W)429 x (L)540mm
質 量	7kg
エ ア タ ン ク 容 量	16L
タ ン ク 内 最 高 圧 力	4.4MPa
エ ア 取 入 口	エアプラグ44K

エアコンプレッサとの接続方法

- ①本機内の圧縮空気排出状態はエアコンプレッサのドレンコックの開放にて確認してください。

確認後は“しめる”側にしてください。

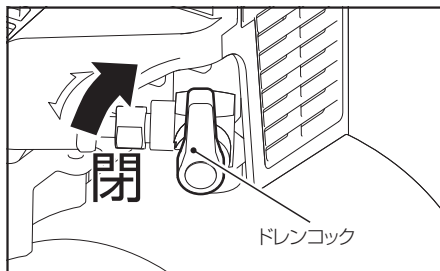
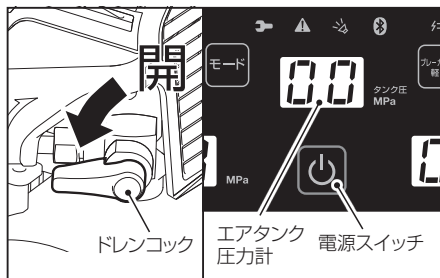

警告

- 本機とエアコンプレッサの圧縮空気が全て排出されていることを必ず確認してから接続する。タンクに空気が残っている状態で止め栓をゆるめると、止め栓が飛散し重大な事故につながるおそれがあります。

- ②AK-1310Eシリーズの補助タンク接続口の止め栓をはずします。

※この止め栓は逆ねじになっています。

右回り(時計の針の回転方向)でゆるめ、左回りで締め込みます。

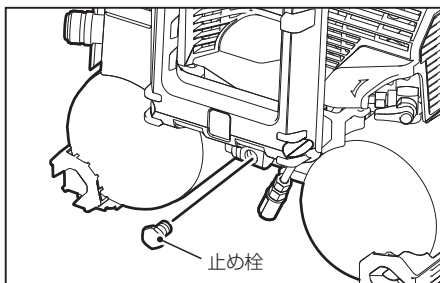

警告

- 止め栓をゆるめる際はインパクトドライバ等の電動工具を使用しない。
- エアタンク内の圧縮空気が全て排出されていることを必ず確認してから止め栓をはずす。

- ③エアチャック44KをAK-1310Eシリーズの補助タンク接続口に締め込みます。(締め付けトルク 11Nm)

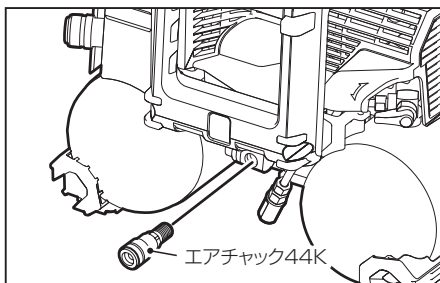

警告

●エアチャック44K以外は接続しない。

注意

●エアチャック44K付属のOリングに汚れや傷が付いていないことを確認する。

④本機のラッチを図のように開いておきます。

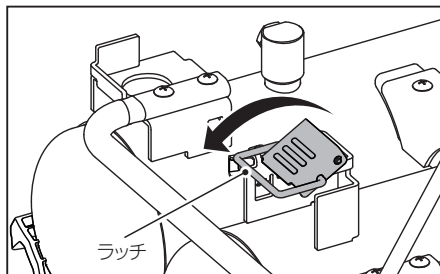

⑤本機とエアコンプレッサの向きを図の向きに合わせます。

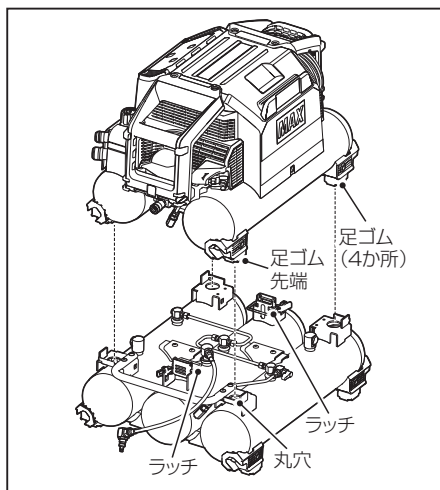

⑥エアコンプレッサの足ゴム (4カ所) を本機の丸穴に合わせてエアコンプレッサを載せます。

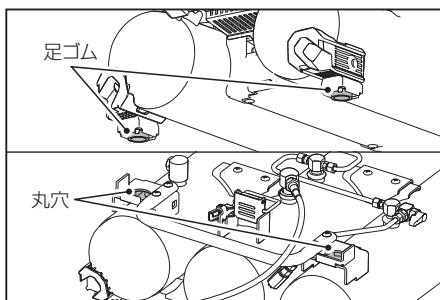

- ⑦AK-T16 (44K) のラッチをコンプレッサ側のフックに引っ掛けて固定します。この時、ラッチが確実に留まっていることを確認します。

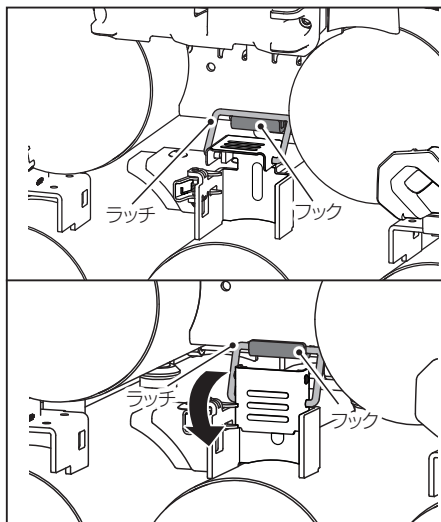

- ⑧AK-T16(44K)のフレキホースを取り付けたエアチャック44Kに差し込みます。

⚠ 警告

- エアチャック44K以外は接続しない。

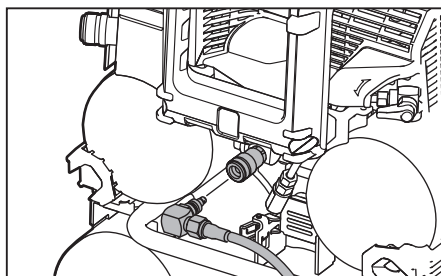

- ④ AK-1310EをAK-T16(44K)から取り外します。

⚠ 警告

- 連結するAK-1310Eシリーズのドレンコックを解放し、タンク内に圧縮空気がないことを確認してください。確認後、“しめる”側にしてください。

⚠ 注意

- AK-T16 (44K) を持ち運ぶときはハンドルをお持ちください。

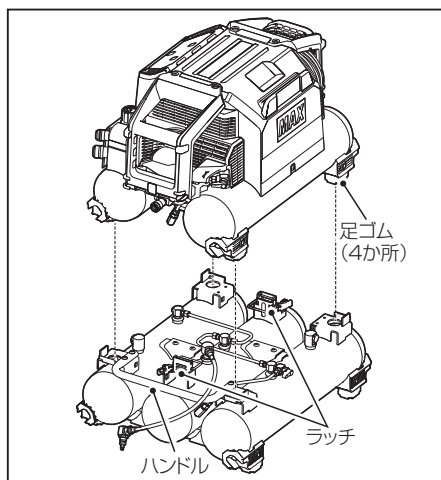

性能を維持するために

①本機のドレン抜き(水抜き)をする。

作業終了時はドレンコックを開放し、エアタンク内の圧縮空気とドレン(水)をコンプレッサのタンク内圧力表示が0になるまで全部抜いてください。

※ドレン抜き(水抜き)を行わないとエアタンク内に錆が発生し、故障の原因となります。

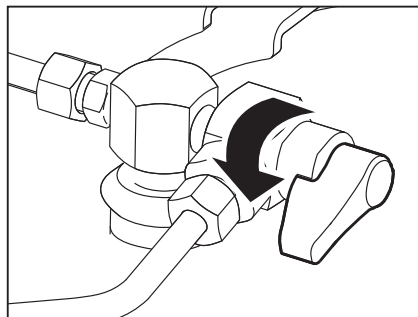

②定期的に点検を依頼する。

本機の性能を維持する為に清掃、点検を定期的に行ってください。点検はお買い求めの販売店又はマックスサエンジニアリング㈱にお申しつけください。

③本機を大切に扱う。

落としたり、ぶつけたり、叩いたりしますと、変形、亀裂や破損を生じる場合があります。危険ですから絶対に落としたり、ぶつけたり、叩いたりしないでください。

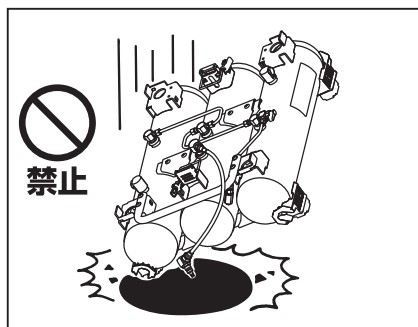

④使用毎に必ず点検する。

2ページの「安全作業のために」の内容に沿って点検・確認を行ってください。

保証、アフターサービスについて

保証について

- 本機には保証書（梱包箱に添付）がついています。
- 所定事項の記入および記載内容をお確かめのうえ、大切に保管してください。
- 本機の基本保証期間はご購入日より1年間です。
「お客様登録カード」にて登録手続きしていただいたお客様に限り、保証期間が2年間となります。

アフターサービスについて

- 本機の調子が悪いときは、使用を中止して、ご購入求めの販売店又はマックスエンジニアリングサービス㈱にご相談ください。
 - 保証期間中の修理は保証書の記載内容に基づいて修理させていただきます。詳しくは保証書をご覧ください。
 - 保証期間経過後の修理は、修理によって機能が維持できる場合に、ご要望により有償修理させていただきます。
- ※本機の仕様は機能向上のため、予告なしに変更することがあります。

memo

A series of 20 horizontal dotted lines for writing.

memo

A series of 20 horizontal dotted lines for writing.

●マックスお客様ご相談ダイヤル

0120-228-358

【ナンバーディスプレイ】を利用しています。

マックス株式会社

●販売拠点等

本社	〒103-8502	東京都中央区日本橋箱崎町6-6	TEL(03)3669-8121
札幌支店	〒060-0041	北海道札幌市中央区大通東6-12-8	TEL(011)261-7141
仙台支店	〒984-0015	宮城県仙台市若林区卸町5-3-4	TEL(022)236-4121
盛岡営業所	〒020-0824	岩手県盛岡市東安庭2-10-7	TEL(019)621-3541
東京支店	〒103-8502	東京都中央区日本橋箱崎町6-6	TEL(03)3669-8101
多摩営業所	〒190-0022	東京都立川市錦町5-17-19	TEL(042)528-3051
東関東営業所	〒300-0811	茨城県土浦市上高津915-1	TEL(029)835-7322
千葉営業所	〒260-0831	千葉県千葉市中央区港町16-25	TEL(043)223-5859
群馬営業所	〒370-0031	群馬県高崎市上大類町412	TEL(027)353-7075
長野営業所	〒399-0033	長野県松本市笹賀8155	TEL(0263)26-4377
新潟営業所	〒955-0081	新潟県三条市東裏館2-14-28	TEL(0256)34-2112
名古屋支店	〒462-0819	愛知県名古屋市中区平安2-4-87	TEL(052)918-8619
静岡営業所	〒420-0067	静岡県静岡市葵区幸町29-1	TEL(054)205-3535
大阪支店	〒553-0004	大阪府大阪市福島区玉川1-3-18	TEL(06)6444-2077
京滋営業所	〒612-8414	京都府京都市伏見区竹田段川原町195	TEL(075)645-5061
神戸営業所	〒650-0017	兵庫県神戸市中央区楠町6-2-4 ハーバースカイビル1F	TEL(078)367-1580
沖縄営業所	〒901-2132	沖縄県浦添市伊祖2-17-1	TEL(098)875-3577
広島支店	〒733-0035	広島県広島市西区南観音7-11-24	TEL(082)291-6331
福岡支店	〒812-0006	福岡県福岡市博多区上牟田1丁目5-1	TEL(092)411-5416
南九州営業所	〒891-0115	鹿児島県鹿児島市東開町3-24	TEL(099)269-5347
マックス販売株式会社 本社	〒331-0823	埼玉県さいたま市北区日進町3-421	TEL(048)651-5346
埼玉営業所	〒331-0823	埼玉県さいたま市北区日進町3-421	TEL(048)651-5341
横浜営業所	〒241-0822	神奈川県横浜市旭区さちが丘7-6	TEL(045)364-5661
金沢営業所	〒921-8061	石川県金沢市森戸2-15	TEL(076)240-1871
岡山営業所	〒700-0971	岡山県岡山市北区野田3-23-28	TEL(086)246-9516
四国営業所	〒761-8056	香川県高松市上天神町761-3	TEL(087)866-5599
松山営業所	〒790-0036	愛媛県松山市小栗6-1-22第1白石ビル1F	TEL(089)913-1893

●マックスエンジニアリングサービス(株)

札幌サービスステーション	〒060-0041	北海道札幌市中央区大通東6-12-8	TEL(011)231-6487
仙台サービスステーション	〒984-0015	宮城県仙台市若林区卸町5-3-4	TEL(022)237-0778
新潟サービスステーション	〒955-0081	新潟県三条市東裏館2-14-28	TEL(0256)35-7252
高崎サービスステーション	〒370-0031	群馬県高崎市上大類町412	TEL(027)350-7820
埼玉サービスステーション	〒331-0823	埼玉県さいたま市北区日進町3-421	TEL(048)667-6448
名古屋サービスステーション	〒462-0819	愛知県名古屋市中区平安2-4-87	TEL(052)918-8624
京滋サービスステーション	〒612-8414	京都府京都市伏見区竹田段川原町195	TEL(075)645-5062
大阪サービスステーション	〒553-0004	大阪府大阪市福島区玉川1-3-18	TEL(06)6444-2089
広島サービスステーション	〒733-0035	広島県広島市西区南観音7-11-24	TEL(082)291-5670
福岡サービスステーション	〒812-0006	福岡県福岡市博多区上牟田1丁目5-1	TEL(092)451-6430

●住所、電話番号などは都合により変更になる場合があります。

4103153
220621-00/01



便利メモ

お名前	商品名 AK-T16(44K)		
お買い上げ日	年	月	日
販売店名	☎		