

MAX

取扱説明書 (お客様用)

お問合せは、マックス株式会社へ

故障、修理

0120-011-408

マックス 修理受付窓口
(マックスエンジニアリングサービス株式会社内)
賃貸住宅にお住いの場合は管理会社様へご連絡ください。



使い方

0120-228-428

マックス 住環境機器お客様相談窓口



壁掛型洗面室暖房機

品番

BS-K150WL

本書は、洗面室暖房機の取扱説明書です。
製品の品番は、リモコンの下部にも表示されています。



こんなことが
できます **1**
ページ

使いかたレシピ **2**
ページ

安全上のご注意 **4~5**
ページ

お手入れの
しかた **14~15**
ページ

故障かな?
と思われたら **16**
ページ

仕様・電気代の目安 **18**
ページ

このたびは洗面室暖房機をお買い上げいただき、まことにありがとうございます。ご使用前に、この取扱説明書を必ずよく読み、十分に理解したうえで正しくご使用ください。 4～5ページの「安全上のご注意」を必ずお読みください。

- この取扱説明書は、お使いになる方がいつでも見られる場所に、必ず保管しておいてください。
- 保証書は、記載してあるお買い上げ日・販売事業者名・保証内容などをよく確認し、大切に保管しておいてください。
- この取扱説明書を紛失された場合や、ご不明な点があれば、お買い求めの販売事業者または、当社にお問い合わせください。

取付業者の皆様へ この取扱説明書は必ずお客様にお渡しください。



こんなことができます

洗面室を**快適**にする暖房機

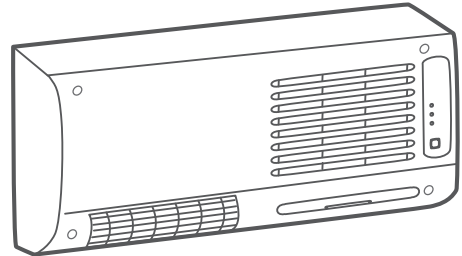

洗面室をあたためる

暖房

寒い日もあったが
ポカポカ **快適!**

▶ P.10

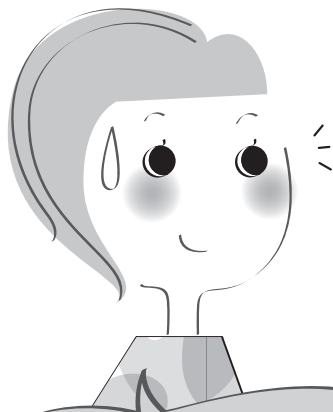

蒸し暑さを和らげる

涼風

暑い日も送風~
爽やか **快適!**

▶ P.12

使い方レシピ

洗面室暖房機を上手に使う

レシピ1

洗面室を使う前に
暖房をいれて…

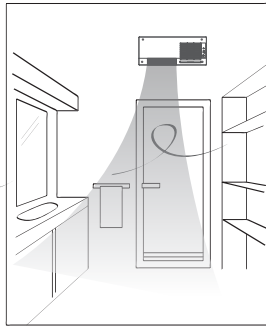

もっと知りたい!
P.10へ

しばらくたつと…
ポカポカあったか
洗面室の完成!



レシピ2

夏場の暑いときは、
涼風。

もっと知りたい!
P.12へ

洗面室が
快適空間に!

爽やか



レシピ3

洗面室のお掃除…
寒い時、暖房。暑い時、涼風。

もっと知りたい!
P.10、12へ

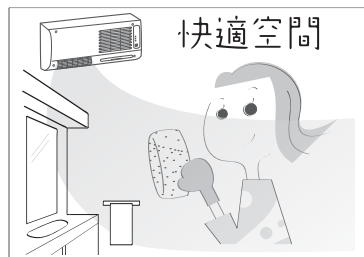

お掃除が
快適に!

プラスレシピ

長くお使いいただくために…
定期的
お手入れを!

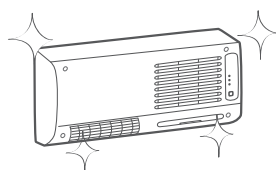

もっと知りたい!
P.14、15へ



フィルター
の汚れ

もくじ

こんなことができます	1
使い方レシピ	2
安全上のご注意(必ずお守りください)	4,5
各部の説明	6,7
各運転の空気の流れ	8
リモコンの電池について	9
リモコン時刻の合わせ方	9
本体の電源を入れたとき(停電から復帰したとき)	9
リモコンの操作について(発信音)	9
洗面室を暖める(暖房)	10
毎日同じ時刻に洗面室を暖める(毎日暖房)	11
洗面室の蒸し暑さをやわらげる(涼風)	12
入タイマーについて(予約運転)	13
お手入れのしかた	14,15
故障かな?と思われたら	16
アフターサービスについて	17
消耗品	17
仕様・電気代の目安	18
保証書	裏表紙

故障診断・お手入れ・使い方など
お困りごとをサポートします。

選択やフリーワード検索で操作も簡単!

チャットでの
お問い合わせは
こちら!









安全上のご注意（必ずお守りください）

- ご使用前に、この事項を必ずお読みのうえ、正しくご使用ください。
- この項に示した注意事項は安全に関する重大な内容を記載していますので、必ずお守りください。
- ここでの「人」とは、使用者のみでなく、ご家族、来客者および購入者から機器を譲渡された人も含みます。

▼ 誤った取扱いをした場合に生じる危険とその程度を次の区分で説明しています。

▼ お守り頂く内容を図記号で説明しています。

 警告	人が死亡または重傷を負う可能性がある内容を示しています。
 注意	人が軽傷を負う可能性、及び物的損害が発生する可能性がある内容を示しています。

 「禁止」	 「必ず行うこと」
 「分解禁止」	 「アース線をD種接地工事に基づいて必ず接続すること」
 「接触禁止」	

警告

 使用禁止	<ul style="list-style-type: none"> ■ 運転中に機器から異常音や異臭、その他、運転が通常と違うことを感じたら、直ちに運転を停止し、分電盤の洗面室暖房機専用ブレーカーを切る ※ マックス 修理受付窓口 0120-011-408 までご連絡ください。 賃貸住宅にお住いの場合は管理会社様へご連絡ください。 異常のまま運転を続けると火災や感電のおそれがあります。 ■ 交流100V以外では使用しない 火災・感電・故障のおそれがあります。 ■ ガス漏れに気付いたときは、リモコン・スイッチの操作をしない 爆発や引火のおそれがあります。窓がある場合は窓を開けて空気を入れ換えてください。 	
 禁止	<ul style="list-style-type: none"> ■ 設置工事・移動再設置・分解・修理・改造は、自分で行わない 発煙、発火、感電、けがなどのおそれがあります。 ■ 本体各部やリモコンに直接水やお湯・洗剤等をかけない 火災・感電、故障や高温水の滴下によりやけどのおそれがあります。 ■ フロントパネルに市販の換気扇用フィルターを取付けない 火災・故障のおそれがあります。 ■ フロントパネルは取外さない 火災・感電・けがのおそれがあります。 ■ 本製品を衣類などの乾燥に使用しない 	
 接触禁止	<ul style="list-style-type: none"> ■ 暖房運転中や停止直後はフロントパネルには触れない やけどのおそれがあります。 ■ フロントパネル内に指や棒を入れない 感電・けが・やけど・故障のおそれがあります。 	
 分解・修理禁止	<ul style="list-style-type: none"> ■ 改造は行わない。また、修理技術者*以外の人は、分解したり修理は行わない 火災・感電・けがのおそれがあります。（*マックス メンテナンス登録員証を所持する技術者） 賃貸住宅にお住いの場合は、管理会社様へご連絡ください。 修理は マックス 修理受付窓口 0120-011-408 までご連絡ください。 	
 必ず守る	<ul style="list-style-type: none"> ■ 長時間にわたり直接温風や送風を身体にあてない 顔や頭部に温風を長時間あてるとのぼせたり、脱水症状や低温やけど、体調悪化や健康障害のおそれがあります。 とくに次のような方が使用する場合は、機器を停止するか、まわりの人が注意してください。 ● 疲労の激しい方 ● 温風が体にあたることを好まない方 ● 皮膚感覚の弱い方 ● 皮膚の弱い方 ● 乳幼児・お年寄り・病人など、自分の意志で体を動かせない方 ■ 暖房運転時には、洗面室内にあるスプレー缶を洗面室の外へ出す 熱でスプレー缶が破裂するおそれがあります。 	
 ブレーカーを切る	<ul style="list-style-type: none"> ■ お手入れは分電盤の洗面室暖房機専用ブレーカーを切ってから行う （ぬれた手で入／切しない） 感電のおそれがあります。 	
 アース接続	<ul style="list-style-type: none"> ■ アースは、D種接地工事に基づいて確実に取付けられているか、漏電遮断器が設置されているか確認する 故障や漏電のときに感電するおそれがあります。 ※ アースや漏電遮断器を取付ける電気工事は販売事業者にご相談ください。 	

注意



使用禁止

- 高温になる場所(周囲温度40℃以上)で使用しない モーターの寿命を早めたり、故障の原因となります。
- 温泉で使用しない 故障の原因となります。
- お手入れの際は、アルコール、ベンジン、シンナー、みがき粉、化学雑巾、金属タワシ、アルカリ性洗剤、酸性洗剤、カビ取り剤、塩素系洗剤等は使用しない
フロントパネル、本体及びリモコンの故障、変色や変形、落下、表示シールの文字が消えるおそれがあります。
- 本体の近くで有機溶剤やスプレーを使用しない 故障の原因となります。
- 一般家庭用以外の目的に使用しない
この製品は、洗面室の暖房用です。業務用として使用しないでください。寿命が著しく短くなります。
- フィルターをはずしたまま運転をしない 火災、故障のおそれがあります。
- 動植物に温風・送風を直接あてない 動植物に悪影響をおよぼすおそれがあります。



禁止

- フロントパネルには、洗濯物などをかけない 感電・けが・故障のおそれがあります。
- リモコンは水拭きしない 感電、故障のおそれがあります。
- 小さなお子さまに暖房機を使用させない 思わぬ事故のおそれがあります。
- フィルターを直射日光に当てたり、火に近づけて乾かさない
損傷、変色や変形するおそれがあります。
- ねじ穴カバーは取外さない 落下、故障のおそれがあります。
- 吹出し口や吸込み口をふさがない けが、やけどのおそれがあります。
- リモコンを破棄する場合は、乾電池を抜く
入れたまま破棄すると火災のおそれがあります。
- リモコンに異なる種類の電池を併用しない
電池からガスが発生したり、破裂するおそれがあります。

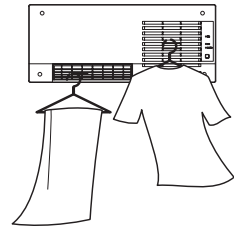

ねじ穴カバー
(4ヶ所)

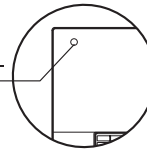

フロントパネル



必ず守る

- フィルターのお手入れは定期的に行う
フィルターが目詰まりすると、運転効率の低下や故障のおそれがあります。
- お手入れの際に、洗剤を使用する場合、中性洗剤を使用し、直接吹きつけない。
また、洗剤が残らないように確実に拭き取る
フロントパネル及びリモコンの故障、変色や変形、落下、表示シールの文字が消えるおそれがあります。
- 熱により変形・損傷しやすいものは洗面室の外に出す
暖房運転時は、洗面室内が高温になるおそれがあります。
- お手入れは暖房機本体が確実に停止してから行う。
すべらないよう足元に注意し、手は手袋などで保護して行う(すべりやすいスリッパなどをはいた状態での作業や、不安定な台での作業は、危険なので行わない) けがをするおそれがあります。
- 暖房運転中は、金属製の物は熱くなるため、温風が直接あたる場所に置かない やけどのおそれがあります。



換気

- 入浴後、または洗面室でお湯を使用した後は換気を行う
水滴がついたまま長時間運転しないでおそれがあります。



ブレーカーを切る

- 長時間使用しない場合は、分電盤の洗面室暖房機専用ブレーカーを切る 火災、漏電のおそれがあります。
- 雷が発生しているときは、すぐに使用を中止し分電盤の洗面室暖房機専用ブレーカーを切る
故障のおそれがあります。
※雷が遠ざかったことを確認してから分電盤の洗面室暖房機専用ブレーカーを入れてください。



取付注意

- お手入れの際、フィルターの出付けは、確実に
落下によりけがをするおそれがあります。



取付確認

- 本体とフロントパネルが洗面室の壁に堅固に取付けられていることを確認する
落下によりけがをするおそれがあります。
- リモコンが洗面室の壁に取付けられていることを確認する
感電、故障のおそれがあります。
- 取付部などが傷んでいないか、定期的に確認する
取付部などが傷んでいると、火災、感電や機器の落下によるけがのおそれがあります。
- フロントパネルのねじ穴カバーが確実に取付けられていることを確認する
取付けられていない場合、落下や故障のおそれがあります。

ねじ穴カバー
(4ヶ所)

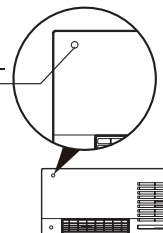

フロントパネル



異物挿入禁止

- 本体の隙間にピンや針金等、異物を入れない
やけどや感電をしたり、異常動作してけがをすることがあります。

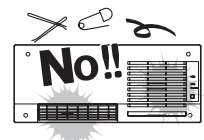

各部の説明

本体

本体は洗面室の壁に取付けられています。
また、細かい部分の実際のデザインは
イラストと異なる場合があります。

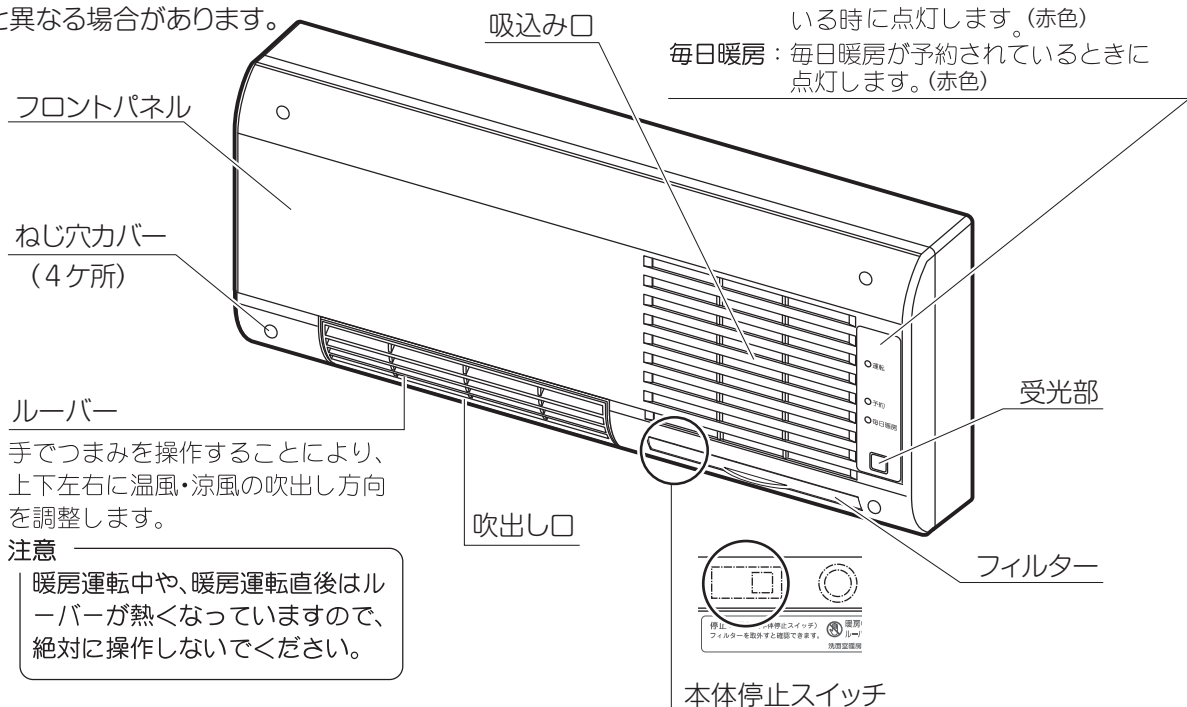

リモコン

リモコンは洗面室等の壁に取付けられています。
また、細かい部分の実際のデザインはイラストと異なる場合があります。

※リモコンはリモコンホルダーから、上方に向けて
抜き取ってください。

※リモコンをリモコンホルダーにおさめるとき
は、真上または、正面からおさめてください。

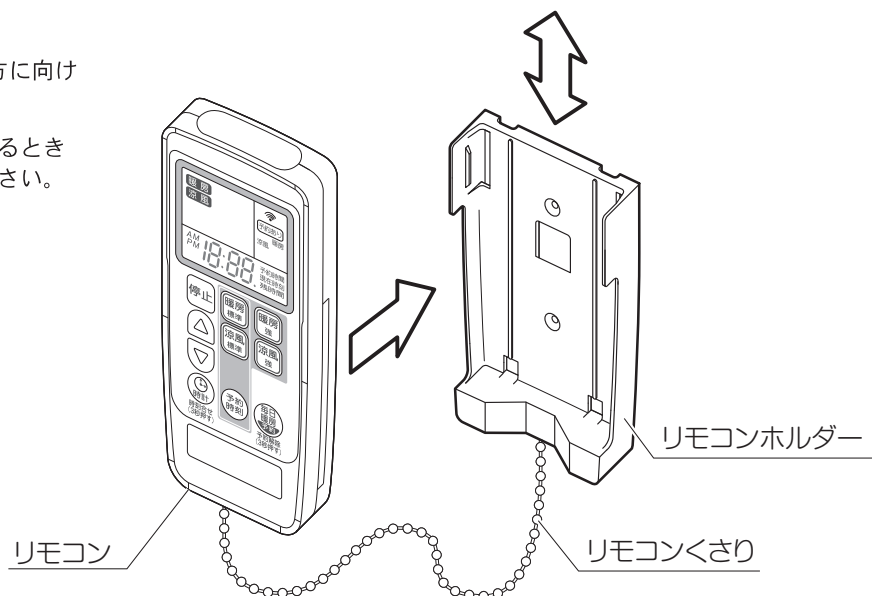

リモコン各部の名称とはたらき

発信部

運転指示や時間設定などの信号がここから発信されます。

※発信中は液晶右上の
マークが点灯します。

運転モード表示

設定した運転モードを表示します。

時間表示

現在時刻、残時間、予約時刻を表示します。

停止ボタン

運転停止や設定の解除をします。

時間設定ボタン

現在時刻、残時間、予約時刻を設定するときに使用します。

時計ボタン

現在時刻を表示するとき、設定・修正するときに使用します。

リモコンくさり

万一、リモコンを落としてしまったとき、破損を防止するためのくさりです。

予約モード表示

予約設定した運転モードを表示します。

暖房標準ボタン

洗面室内を暖房するときに使用します。

暖房強ボタン

洗面室内を早く暖房するときに使用します。

涼風強ボタン

扇風機代わりとして使用します。

涼風標準ボタン

扇風機代わりとして使用します。

毎日暖房予約ボタン

毎日暖房の予約、予約解除をするときに使用します。

予約時刻ボタン

予約したい運転モードのボタンを押した後に押すことで予約時刻設定のモードになります。

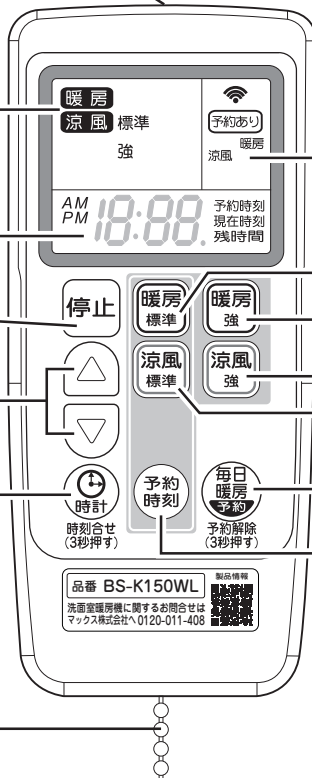

- ※リモコンを手にとって、暖房機のリモコン受光部（本体）に向けて操作してください。
- ※途中で信号をさえぎるものがないようにしてください。
- ※投げたり、落としたり、水につけたりしないでください。
- ※リモコンは洗面室に取り付けてください。
- ※リモコン操作時は本体の受信音を確認してください。

各運転の空気の流れ

矢印は風の流れを示します。 ◀ は風(室温) ▶ は温風

暖房標準 (予備暖房)

P10

洗面室が寒いとき、洗面室を暖めます。



洗面室

暖房強 (予備暖房)

P10

洗面室が寒いとき、大風量の温風で洗面室をすばやく暖めます。

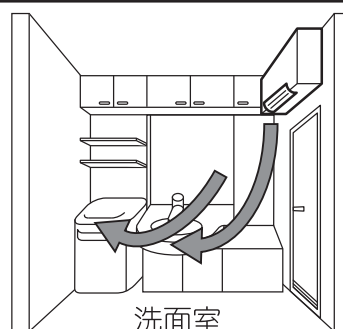

洗面室

毎日暖房 (予備暖房)

P11

毎日同じ時刻に洗面室を暖めます。



洗面室

涼風標準

P12

洗面室が暑いとき、扇風機として使用します。



洗面室

涼風強

P12

洗面室が暑いとき、大風量の扇風機として使用します。

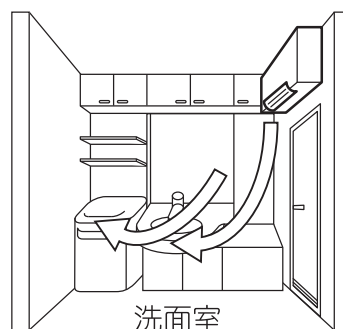

洗面室

※上記のイラストはイメージです。洗面室暖房機の取付位置は異なる場合があります。

リモコンの電池について

- ・電池は単4形電池(2本)をお使いください。
- ・リモコンを操作しても本体が反応しなくなったとき、またリモコンの表示がうすくなったときや表示しないときは早めに電池を交換してください。
- ・電池を交換する場合は、2本とも新しい電池と交換してください。
- ・交換するときは、裏ぶた内部に水が入らないようにしてください。
- ・約15秒以内に電池を交換するとリモコンの設定内容は保持されます。それ以上時間がかかった場合はリモコンは初期設定に戻り、時刻設定も戻ります。リモコンが初期設定に戻った場合、本体は確認のための『ピッ』という受信音が鳴ります。
- ・本体に、予約または毎日暖房が設定されている(LED点灯している)場合は、電池交換後、再度それらの予約を設定し直してください。

各モードの初期設定

	残時間	予約時刻	初期現在時刻
暖房標準	1:00	PM11:00	—
暖房強	1:00	—	—
涼風標準	3:00	PM11:00	—
涼風強	3:00		—
毎日暖房	1:00	AM6:00	—
現在時刻	—		PM0:00

■電池の入れ方・交換の仕方

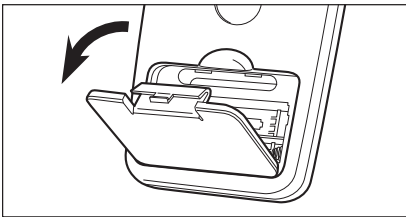

①うら蓋を開けます。

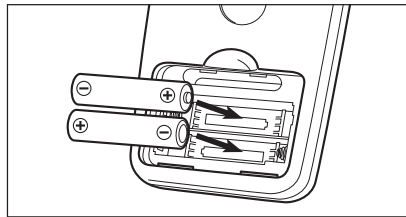

②乾電池(単4乾電池2本)を入れます。
⊕⊖を正しく入れてください。

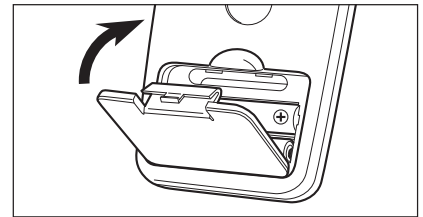

③うら蓋を閉めます。

リモコン時刻の合わせ方

- ① 時計ボタンを3秒以上押ししてください。表示窓の時計・タイマー時間表示が点滅します。
- ② △(進む) ▽(戻る) ボタンを押して、時刻を合わせてください。
- ③ 時計ボタンを押してください。『ピッ』と鳴り、同時に時計がスタートします。これで設定完了です。

メモ ◇△▽ ボタンは、押し続けると連続して時刻が変わります。
△▽ ボタンを押して時刻を合わせた後、時計ボタンを押さないでいる場合は、90秒で修正前の時刻に戻り、設定されません。

◇各モード(暖房、涼風)運転中または、予約中は時刻合わせができません。停止ボタンを押して運転を停止、または予約を解除してから時刻合わせを行ってください。

◇本機の運転の予約設定は、リモコン内の時計に従います。運転の予約前に時刻が合っているか確認し、大きくずれているときは時刻合わせを行ってください。

本体の電源を入れたとき(停電から復帰したとき)

- ① 分電盤のブレーカー、または本体の電源スイッチを入れたとき、本体が『ピッ』と鳴って本体のリモコン受光部の運転ランプ(緑ランプ)が点滅します。
- ② リモコンの各モード(暖房標準、暖房強、涼風標準、涼風強)いずれかのボタン、または停止ボタンを押してください。各モードのボタンの場合は運転ランプが点灯して運転が始まり、停止ボタンの場合は運転ランプの点滅が消えます。

リモコンの操作について(受信音)

- ・右図のボタンを押した際は、必ず本体の『ピッ』という着信音を確認してください。
- ・ボタンを押しても本体の着信音が鳴らない場合、リモコンの信号が本体に伝わっていないため、リモコンの表示通りに本体が作動しませんのでご注意ください。
- ・リモコンを手にとって、暖房機のリモコン受光部に向けて操作してください。

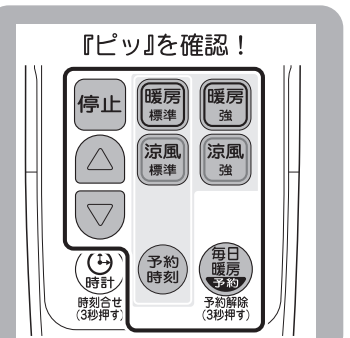

洗面室を暖める(暖房)

洗面室に温風を送ります。洗面室が冷えて寒いときなどに使用してください。ただし、洗面室内の温度や洗面室が暖まるまでの時間は、季節、室温、洗面室の大きさ、材質、形状、洗面室内の乾燥状態などによって変化します。状況によっては洗面室内温度が十分に上昇しにくい場合や、洗面室が暖まるまでの時間が長くなる場合があります。

① 暖房を運転する

暖房ボタン(暖房標準または暖房強)を押します。

表示窓に **暖房** と標準または強と運転残時間(切タイマー残時間)が表示されます。

本体が『ピッ』と鳴って運転を開始します。このとき本体の運転ランプが点灯します。

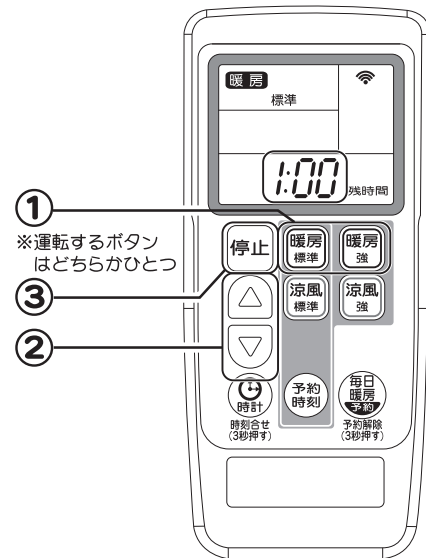

② 運転時間(切タイマー)を設定する

△▽ ボタンを押して運転時間(切タイマー)を設定します。

本体は時間の変更を受け付けると『ピッ』と鳴ります。

※**△▽** ボタンを押すごとに10分単位で設定時間が切替わります。
最大12時間まで設定できます。

※一度設定した運転時間(切タイマー)は各運転モード毎に記憶されます。

次に運転を行う場合は **△▽** ボタンを押さなくても、前回の設定時間が表示されます。

設定時間を変える場合は、再度 **△▽** ボタンを押してください。

運転残時間(切タイマー残時間)が無くなると、本体が『ピッ』と鳴って運転を停止します。

このとき本体の運転ランプが消灯します。

任意に運転を停止するとき、停止ボタンを押します。

※暖房運転時間の初期設定は1時間となっています。

※2回目以降は、前回設定した運転時間(切タイマー)が記憶されています。

③ 暖房を停止する

途中で停止させる場合は、停止ボタンを押してください。本体が『ピッ』と鳴って運転を停止します。

このとき本体の運転ランプが消灯します。

メモ

◇濡れた体に直接温風が当たると寒く感じる場合があります。

◇温風は、運転開始後、徐々に温度が上昇します。洗面室が寒い場合、温風の温度が上昇するのに少し時間がかかる場合があります。

◇暖房運転の温度設定はできません。

◇他の運転から切替えるとき、ランプはすぐに切替わりますが、運転が動作するまでに数秒~数十秒間かかる場合があります。

◇冬場など洗面室の周辺温度が低い場合は、十分に暖まらない場合があります。

◇壁からの温風吹出し方式のため、足下が寒く感じる場合があります。

◇運転中は、洗面室内の温度が上がりすぎるのを防止するため、途中でヒーターを切り、風(室温)を吹出す場合があります。温風⇄風(室温)を吹出す動作を繰り返します。



アドバイス

◆お客様のお好みにより暖房標準/暖房強を選んでください。

! 注意

暖房運転中や停止直後はフロントパネルには触れないやけどのおそれがあります。

毎日同じ時刻に洗面室を暖める(毎日暖房)

毎日同じ時刻に洗面室を暖めるための機能です。

① 毎日暖房予約ボタンを押す

※他のモードが運転している場合、または予約時刻の設定されている場合は、停止ボタンを1、2回押して全ての設定を解除してから行ってください。

② 本体の毎日暖房ランプが点灯し、リモコンには「予約あり」が点滅表示され、

毎日暖房の開始時刻が約10秒間表示されます。

開始時刻の変更は、このときに行ってください。

△ または ▽ ボタンを押して変更してください。

※初期設定はAM6:00です。

※時刻設定の動作中、他の動作は受け付けません。

③ リモコンには「予約あり」の点滅表示と現在時刻の表示になり設定されます。

このとき本体の毎日暖房ランプが点灯します。

運転を開始した毎日暖房を停止させるときは、停止ボタンを押してください。

本体が『ピッ』と鳴って、運転を停止します。

このとき本体の運転ランプが消灯します。

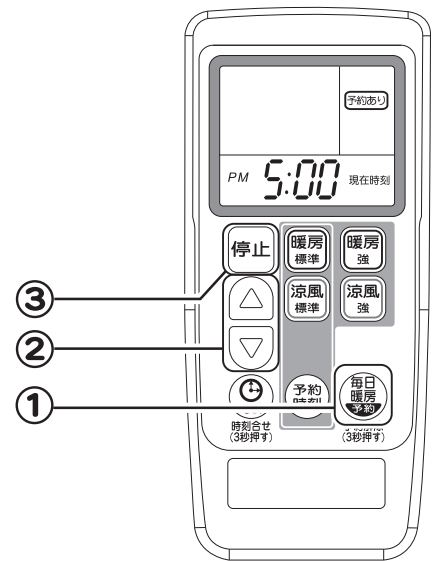

■「毎日暖房」の予約時刻タイマーの解除、変更について

「毎日暖房」の予約時刻タイマーを設定した場合、リモコンは右上のような表示になります。

「毎日暖房」の予約時刻タイマーを解除したいとき

- ① 各モード運転中は停止ボタンを押し、各運転を停止させてください。
- ② 毎日暖房予約ボタンを3秒以上押してください。本体が『ピッ』と鳴り、3秒以上押した後もう一度『ピッ』と鳴ってからリモコンの「予約あり」の点滅表示が消えます。このとき本体の毎日暖房ランプが消灯します。

「毎日暖房」の予約時刻タイマーを変更したいとき

- ① 各モード運転中は停止ボタンを押し、各運転を停止させてください。
- ② 毎日暖房予約ボタンを押してください。
- ③ △▽ ボタンで運転を開始させたい時刻を設定してください。

「毎日暖房」の運転時間を変更したいとき

毎日暖房運転中に △▽ ボタンで運転時間を変更してください。

※毎日暖房運転の運転時間の初期設定は1時間となっています。

メモ ◇洗面室上部からの温風吹き出し方式ですので、足元が寒く感じる場合があります。

◇入浴後、身体が濡れた状態で暖房した場合、温風が直接身体にあると肌寒く感じる場合があります。

◇暖房運転中での室温設定はできません。

◇「毎日暖房」の入時刻タイマー中に、暖房または涼風運転を行った場合、あらかじめ設定してある時刻になると毎日暖房運転に切り替わります。

◇毎日暖房予約中に予約を行うと、「予約あり」の点滅表示と暖房または涼風と予約時刻が点滅表示されます。

予約表示一覧

	「予約あり」の表示	「暖房」または「涼風」の表示
予約	点灯表示	点灯表示
毎日暖房予約	点滅表示	—
予約+毎日暖房予約	点滅表示	点灯表示

洗面室の蒸し暑さをやわらげる（涼風）

洗面室に風を送ります。夏場など、洗面室が暑く蒸しているときに、扇風機代わりに使用してください。

① 涼風を運転する

涼風ボタン（涼風標準または涼風強）を押します。

表示窓に **涼風** と標準または強と運転残時間（切タイマー残時間）が表示されます。

本体が『ピッ』と鳴って運転を開始します。

このとき本体の運転ランプが点灯します。

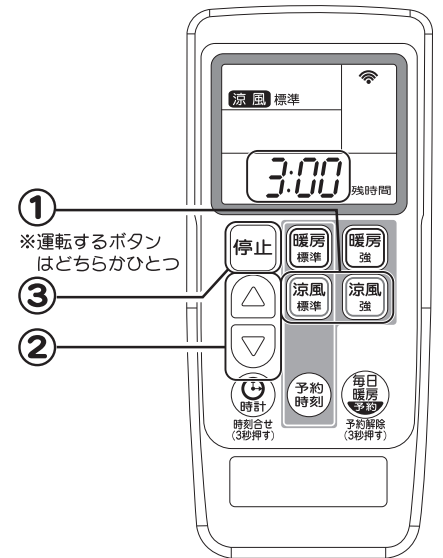

① ※運転するボタンはどちらかひとつ

③

②

② 運転時間（切タイマー）を設定する

△▽ ボタンを押して運転時間（切タイマー）を設定します。

本体は時間の変更を受け付けると『ピッ』と鳴ります。

※△▽ ボタンを押すごとに10分単位で設定時間が切替わります。

最大12時間まで設定できます。

※一度設定した運転時間（切タイマー）は各運転モード毎に記憶されます。

次に運転を行う場合は △▽ ボタンを押さなくても、前回の設定時間が表示されます。

設定時間を変える場合は、再度 △▽ ボタンを押してください。

運転残時間（切タイマー残時間）が無くなると、本体が『ピッ』と鳴って運転を停止します。

このとき本体の運転ランプが消灯します。

任意に運転を停止するとき、停止ボタンを押します。

※運転時間の初期設定は3時間となっています。

※2回目以降は、前回設定した運転時間（切タイマー）が記憶されています。

③ 涼風を停止する

途中で停止させる場合は、停止ボタンを押してください。本体が『ピッ』と鳴って運転を停止します。

このとき本体の運転ランプが消灯します。



アドバイス

◆お客様のお好みにより涼風標準／涼風強を選んでください。

メモ

◇温度設定はできません。

◇涼風機能は、洗面室内の空気を循環する機能で、冷風を出す機能ではありません。

◇他の運転から切替えるとき、ランプはすぐに切替わりますが、運転が動作するまでに数秒～数10秒間かかる場合があります。

入タイマーについて (予約運転)

入タイマーとは設定した時刻になると自動で各モードの運転を開始する予約運転の機能です。

① 運転したいモードのボタンを押す

本体が『ピッ』と鳴って、運転を開始します。

※予約が可能なのは暖房標準または涼風標準のみです。

② 必要に応じて ボタンを押して残時間を設定する

本体は時間の変更を受け付けると『ピッ』と鳴ります。

③ 予約時刻ボタンを押す

本体が『ピッ』と鳴って、運転を停止します。

このとき本体の予約ランプが点灯します。表示窓に **予約あり** と暖房または涼風と予約時刻の表示が点灯します。

④ ボタンを押して運転を開始したい時刻を設定する

※AM、PMの表示をよく確認して間違えないようにしてください。

※暖房標準、涼風標準ともに初期設定はPM11:00です。

⑤ 予約した時刻になると本体が『ピッ』と鳴って運転を開始する

このとき、本体の予約ランプが消灯し、運転ランプが点灯します。

リモコンには予約した運転モードと運転時間 (切タイマー) が表示されます。

予約を解除するとき、停止ボタンを押します。このとき本体の予約ランプが消灯します。

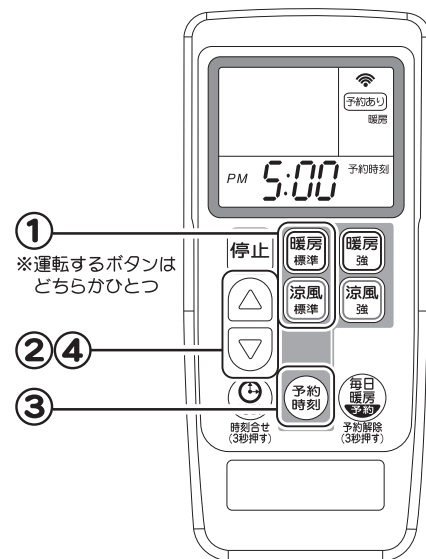

メモ ◇予約時刻が設定されているときに、通常の運転をできますが、予約時刻になると予約した運転モードが優先されます。(右図参照)

◇予約時刻が設定されており、かつ通常の運転をしているとき、停止ボタンを押すと、通常の運転が停止します。再び停止ボタンを押すと、予約が解除されます。

◇予約中に、毎日暖房予約はできません。

◇毎日暖房予約中に予約を行うと、**予約あり** の点滅表示と暖房または涼風と予約時刻が点滅表示されます。



予約表示一覧

	「予約あり」の表示	「暖房」または「涼風」の表示
予約	点灯表示	点灯表示
毎日暖房予約	点滅表示	—
予約+毎日暖房予約	点滅表示	点灯表示

お手入れのしかた

警告

- 本体各部やリモコンに直接水やお湯・洗剤等をかけない
火災・感電、故障や高温水の滴下によりやけどのおそれがあります。
- フロントパネルに市販のフィルターを取付けない
火災・故障のおそれがあります。
- フロントパネルは取外さない
火災・感電・けがのおそれがあります。
- フロントパネル内に指や棒を入れない
感電・けが・やけど・故障のおそれがあります。
- お手入れは分電盤の洗面室暖房機専用ブレーカーを切ってから行う（ぬれた手で入／切しない）
感電のおそれがあります。

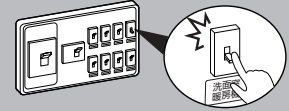

注意

- お手入れの際は、アルコール、ベンジン、シンナー、みがき粉、化学雑巾、金属タワシ、アルカリ性洗剤、カビ取り剤、塩素系洗剤等は使用しない
フロントパネル、本体及びリモコンの故障、変色や変形、落下、表示シールの文字が消えるおそれがあります。
- エアコン用のクリーナーは使用しない
- フィルターのお手入れは定期的に行う
フィルターが目詰まりすると、運転効率の低下や故障のおそれがあります。
- お手入れの際に、洗剤を使用する場合、中性洗剤を使用し、直接吹きつけない。
また、洗剤が残らないように確実に拭き取る
フロントパネル及びリモコンの故障、変色や変形、落下、表示シールの文字が消えるおそれがあります。
- ねじ穴カバーは取外さない
落下、故障のおそれがあります。
- お手入れは暖房機本体が確実に停止してから行う。すべらないよう足元に注意し、手は手袋などで保護して行う（すべりやすいスリッパなどをはいた状態での作業や、不安定な台での作業は、危険なので行わない）
けがをするおそれがあります。
- お手入れの際、フィルターの取付けは、確実にを行う
落下によりけがをするおそれがあります。

お手入れ用具の準備

掃除機

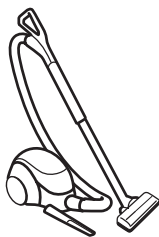

スポンジ



中性洗剤



やわらかい布



金属タワシ、
化学雑巾は
使用しない

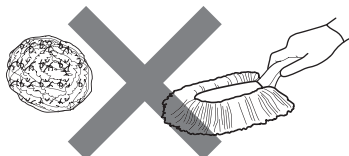

アルコール、ベンジン、
シンナー、みがき粉、アルカリ
性洗剤、酸性洗剤、カビ取り剤
は使用しない



定期的にお手入れしてください

① 運転を停止し、吹出し口周辺が十分冷めるまで待ちます。

② フィルターの取っ手を引っ張り、フィルターを取外します。

③ ほこり等を掃除機で吸取ります。

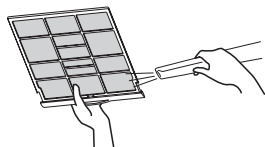

④ フロントパネルやリモコンの汚れは、ぬるま湯に浸してかたく絞ったやわらかい布でやさしく拭き取ります。

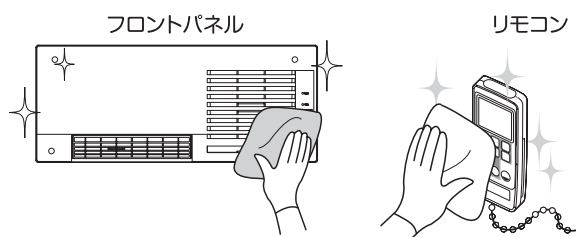

⑤ フィルターを元通りに取付けます。取っ手が表になるように差し込んでください。
※カチッと音がするまで確実に差し込んでください。

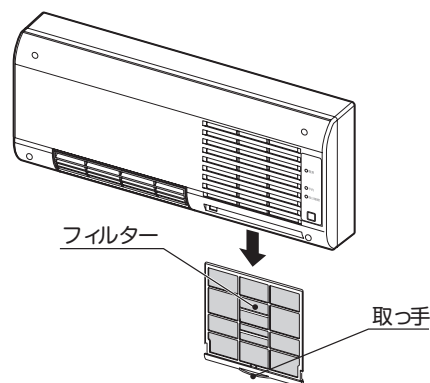

汚れが目立ってきたら

① 運転を停止し、吹出し口周辺が十分冷めるまで待ちます。

② フィルターの取っ手を引っ張り、フィルターを取外します。

③ 中性洗剤を適量に薄め、フィルターを浸してスポンジ等やわらかいものでやさしく洗います。



※お手入れをしても汚れが落ちない場合や、やぶれたりした場合は、P17の購入方法で購入してください。

④ フロントパネルやリモコンの汚れは、適量に薄めた中性洗剤を含ませ、かたく絞ったやわらかい布でやさしくふき取ります。



⑤ フィルターを元通りに取付けます。取っ手が表になるように差し込んでください。
※よく乾かしてから取り付けてください。
※カチッと音がするまで確実に差し込んでください。

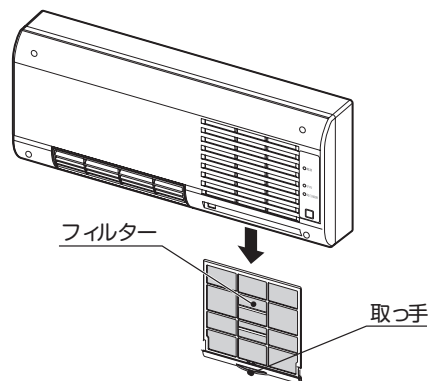

フィルターを直射日光に当てたり、火に近づけて乾かさな

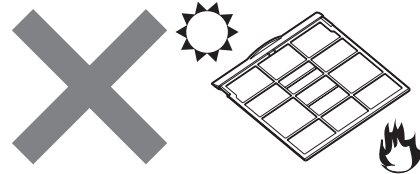

洗剤は直接吹きつけない
リモコンの水拭きは行わない



故障かな?と思われたら

故障と思われたら、症状に応じて次のことを点検・処置してください。

	症 状	点検していただきたいこと	処置方法	参照頁
リモコンの表示	リモコンの表示がうすい、またはボタンを押しても変化しないと思われたら。	—	リモコンの電池を交換してください。	9
	運転中にリモコンの電池が切れて操作できなくなった。	—	本体のフィルターを外し、本体内部の電源スイッチを切るか、分電盤の専用ブレーカーを切ってください。	6
	リモコンの運転ランプは切替わるが、本体が動作しない。	—	運転モードを切替えたとき、ランプはすぐに切替わりますが、本体は切替えるモードによって、多少時間が掛かる場合があります。時間が経過しても動作しない場合は、本体のフィルターをはずし、本体内部の電源スイッチを一度切って入れ直すか、分電盤のブレーカーを一度切って入れ直してください。	6,9
動かない	リモコンを操作しても動かない。 (本体のランプが点灯しない)	停電していませんか?	復帰した後、分電盤の専用ブレーカーを「切」→「入」してください。	6,9
		分電盤の専用ブレーカーが切れていませんか?	分電盤の専用ブレーカーを入れてください。	
		リモコンの電池が消耗していませんか?	リモコンの電池を交換してください。	
		本体内部の電源スイッチが切れていませんか?	本体のフィルターを外し、本体内部の電源スイッチを入れてください。	
音	運転時、異常な音や振動がする。	フィルターがはずれかかっていますか?	フィルターをしっかりと取り付けてください。	14
		フロントパネルがはずれかかっていますか?	下記フリーダイヤルまでご連絡ください。	—
		本体の取り付けが緩んでいませんか?		—
		暖房機本体から発生していますか?	すべての運転を停止させてください。音や振動が鳴り止んだ場合、下記フリーダイヤルまでご連絡ください。鳴り止まない場合、別の機器からの音や振動の可能性があります。発生元を確認してください。	—
	運転開始または停止時「ミシッ」などと音がする。	(フロントパネルなどが温度変化にて膨張し、周囲部品とこすれる音であり性能上問題ありません。)	—	—
以前より運転音が大きくなった。	フィルターが目詰まりしていませんか?	フィルターのお手入れを行ってください。	14	
暖房	暖房があたたかく感じない。	(濡れた体に直接温風が当たると寒く感じる場合があります。)(温風は運転開始後、徐々に温度が上昇します。洗面室が寒い場合、温度が上昇するまで少し時間がかかる場合があります。)	—	—
	「暖房」運転時、吹出し口からあたたかくない風(室温)が出てくる。	2,3分経つと、温風は吹出しますか?	「暖房」運転中は洗面室の温度により自動的にヒーターを入切します。このため、温風⇄風(室温)を吹出す動作を繰り返します。あたたかくない風(室温)のみが出続けている場合、下記フリーダイヤルまでご連絡ください。	—
その他	焦げくさい。	—	直ちに運転を停止し、分電盤の専用ブレーカーを切ってください。 下記フリーダイヤルまでご連絡ください。	—
	運転中に暖房機本体から異常音や異臭、その他運転が通常と違うことを感じたら。			
	本体のランプが点滅している。	—	本体のフィルターをはずし、本体内部の電源スイッチを一度切って入れ直すか、分電盤の専用ブレーカーを一度切って、入れ直してください。	6

以上のことをお調べになっても、なお異常があるときや、ご不明の点がございましたら マックス 修理受付窓口(フリーダイヤル)までご連絡ください。

0120-011-408(マックス エンジニアリングサービス株式会社内) 賃貸住宅にお住まいの場合は、管理会社様へ連絡してください。

不完全な処置は事故の原因となりますので、修理は絶対にお客様自身でなさらないでください。

アフターサービスについて

修理

修理を依頼される前に、P16の「故障かな?と思われたら」をもう一度ご確認ください。

修理のお申し込み

確認後も異常があるとき、またはご不明な点がある場合は、自分で修理せずに、マックス 修理受付窓口またはインターネットでご連絡ください。賃貸住宅にお住いの場合は、管理会社様へご連絡ください。なお、ご連絡の際は下記事項をお知らせください。

ホームページ：

<https://www.max-ltd.co.jp/support/repair/dry-fan/>

マックス 修理受付窓口

(マックス エンジニアリングサービス株式会社内)

0120-011-408



リモコン

- 品名：壁掛型洗面室暖房機
- 品番：BS-K150WL
(リモコンの下に表示されています。P7参照)
- 取付年月日
- 故障または異常の内容(できるだけ詳しくお知らせください)
- ご住所・お名前・電話番号・道順(できるだけ詳しくお知らせください)

標準修理料金

修理により商品の機能が維持できる場合には、ご希望により有料にて修理させていただきます。標準修理料金は『技術料』+『出張料』+『部品代』で構成されています。

保証・修理について

●本書の裏表紙が保証書となっています。保証書に記載されていますように、機器の故障については、一定期間・一定条件のもとに修理いたします。保証書を紛失されますと、無料修理期間であっても修理費をいただくことがありますので、大切に保管してください。

●保証期間経過後の修理については、当社にご相談ください。修理によって機能が維持できる場合は、有償で修理をお受けいたします。

補修用性能部品・整備用部品の保有期間

補修用性能部品・整備用部品の保有期間は、製造打ち切り後6年です。保有期間後の修理・整備は部品がなく、できない場合がありますので、ご了承ください。(補修用性能部品・整備用部品とは、その製品の機能を維持するために必要な部品です。)

消耗品

交換用フィルターのご用命は下記で受け付けております。



住環境店舗MAX

検索

スマホ・タブレットでアクセス



<https://www.jyukan-shop-max.com/>

名称	フィルター	
商品名	フィルタ (BSK150FP)	
商品番号	JG90238	
入数	1	
商品ページ		

住環境店舗MAX 0120-631-722

仕様・電気代の目安

品名	壁掛型洗面室暖房機
品番	BS-K150WL
質量	6.1 kg
電源	AC100V 50/60Hz

運転モード	定格消費電力 *1 (50/60Hz) (W)	電気代 (1時間運転) *2 (50/60Hz) (円)
暖房強	1350/1350	約42/42
暖房標準	1250/1250	約39/39
涼風強	58/65	約1.8/2.1
涼風標準	45/47	約1.4/1.5
毎日暖房	1250/1250	約39/39

*1 静圧0Paでの値です。

*2 電気代31円/kWhで計算しています。

故障診断・お手入れ・使い方など
お困りごとをサポートします。

選択やフリーワード検索で操作も簡単!

チャットでの
お問い合わせは
こちら!



 **YouTube**
「MAX 住宅設備機器 公式チャンネル」

●商品の特長や使い方を、
動画でわかりやすくご紹介!!



 **マックス住宅設備機器公式ウェブマガジン**
「DRYFAN Times」

●意外と知らない便利な知識など、
公式ならではの記事をラインナップ!!



「YouTube」はGoogle LCCの商標登録です。

保証書

このたびは当社製品をお買い上げいただきましてありがとうございます。
この保証書はお客様の正常な使用状態において万一、機器本体が故障した場合には、
本書の記載内容で無料修理を行うことを約束するものです。

お客様	お名前	品名
	〒 ご住所 TEL	
販売事業者名	お名前	品番
	〒 ご住所 TEL	
保証期間	お買い上げ 年 月 日から1年間	

【無料修理規定】

- 取扱説明書、取付説明書に従った正常な使用状態で、上記保証期間中に故障した場合には、お買い上げの販売事業者、当社または代行店が無料修理致します。
- 保証期間内に故障し、無料修理を受ける場合は、お買い上げの販売事業者または、当社にご依頼のうえ、本書をご提示ください。
なお、離島および離島に準ずる遠隔地への出張修理を行った場合には、出張に要する実費を申し受けます。
- ご転居の場合は、事前にお買い上げの販売事業者にご相談ください。
- ご贈答品で、本保証書に記入してあるお買い上げの販売事業者に修理が依頼できない場合には、当社にご相談ください。
- 本書は日本国内においてのみ有効です。(This warranty is valid only in Japan.)
- 本書は再発行致しませんので、紛失しないよう大切に保管してください。
- 保証期間内でも次の場合には有料修理になります。

- 使用上の誤りおよび不当な修理や改造による故障および損傷。
- お買い上げ後、取付場所の移動・落下などによる故障および損傷。
- 火災、塩害、地震、風水害、煤煙、腐食性などの有害ガス、ほこり、落雷、異常気象、ねずみ・鳥・くも・昆虫類の侵入およびその他の天災、地変による故障および損傷。
- 取付説明書および取扱説明書などに指示する方法以外の工事設計または取付工事などが原因で生じた不具合、故障および損傷。
- 業務用の場所でご使用になられた場合。
- 車両、船舶に備品として搭載された場合に生じた故障および損傷。
- 樹脂仕上、錆など設計仕様の範囲内の感覚的な現象の場合。
- 機器に表示してある電源、電圧以外の電源、電圧で使用された場合。
- 本書の提示がない場合。
- 本書にお買い上げの年月日、お客様名、販売事業者名の記入捺印のない場合、あるいは字句を書き替えられた場合。
- 消耗部品の取替および保守などの費用。
- 水道に関する国の基準（水道法）に定められた飲料水の水質基準に適合しない水を給水したことに起因する不具合。

※この保証書は本書に明示した期間、条件のもとにおいて無料修理をお約束するものです。従って、この保証書によってお客様の法律上の権利を制限するものではありませんので、保証期間経過後の修理などについてご不明の場合は、下記フリーダイヤルへご連絡ください。

※保証期間経過後の修理、補修用性能部品の保有期間について詳しくは修理欄をご覧ください。

【お客様の個人情報のお取扱いについて】

当社は、お客様の個人情報を当社製品の点検修理、お問い合わせへの対応および製品、サービスの改善などに利用させていただき、これらの目的のためにお問い合わせ内容の記録を残すことがあります。なお、点検修理やその確認業務に携わる協力会社にもお客様の個人情報を開示することがありますが、当社と同等の管理を行なわれます。

愛情点検



長年ご使用の洗面室暖房機の点検を！

このような
症状はあり
ませんか？

- 運転開始後回転音が不規則に聞こえたり回転しない。
- 運転中に異常音がしたり振動がある。
- 異臭がする。
- その他、異常を感じる。

このような症状のときは、使用を中止し、故障や事故の防止のため、運転を停止し、電源を切り、マックス 修理受付窓口へご連絡ください。

故障・修理に関するご相談・お問い合わせは



0120-011-408

マックス 修理受付窓口

(マックス エンジニアリングサービス株式会社内)

※賃貸住宅にお住いの場合は、管理会社様へご連絡ください。

ホームページでも受け付けております。

<https://www.max-ltd.co.jp/support/repair/dry-fan/>



製品の使い方に関するご相談・お問い合わせは



0120-228-428

マックス 住環境機器お客様相談窓口

ホームページでも受け付けております。

<https://www.max-ltd.co.jp/support/dry-fan/>



消耗品（フィルター）についてのお問い合わせは



0120-631-722

住環境店舗MAX

ホームページでも受け付けております。

<https://www.jyukan-shop-max.com/>

